

INSPIRON™

ΟΔΗΓΟΣ ΕΓΚΑΤΑΣΤΑΣΗΣ

DELL™
YOURS IS HERE

INSPIRON™

ΟΔΗΓΟΣ ΕΓΚΑΤΑΣΤΑΣΗΣ

Μοντέλο κατά τους κανονισμούς: P08E series

Τύπος κατά τους κανονισμούς: P08E001

Σημειώσεις, σημεία προσοχής και προειδοποιήσεις

 **ΣΗΜΕΙΩΣΗ:** Μια ΣΗΜΕΙΩΣΗ υποδεικνύει σημαντικές πληροφορίες που σας βοηθούν στην καλύτερη χρήση του υπολογιστή σας.

 **ΠΡΟΣΟΧΗ:** Η ΠΡΟΣΟΧΗ υποδηλώνει είτε δυνητική βλάβη υλικού είτε απώλεια δεδομένων και υποδηλώνει τον τρόπο με τον οποίο μπορείτε να αποφύγετε το πρόβλημα.

 **ΠΡΟΕΙΔΟΠΟΙΗΣΗ:** Η ΠΡΟΕΙΔΟΠΟΙΗΣΗ υποδηλώνει δυνητική υλική ζημιά, σωματική βλάβη ή θάνατο.

Εάν αγοράσατε υπολογιστή Dell™ της σειράς n, οι αναφορές του παρόντος εγγράφου στα λειτουργικά συστήματα Microsoft® Windows® δεν ισχύουν.

Οι πληροφορίες αυτού του εγγράφου μπορεί να αλλάξουν χωρίς προειδοποίηση.

© 2010 Dell Inc. Με την επιφύλαξη παντός δικαιώματος.

Απαγορεύεται αυστηρώς η αναπαραγωγή αυτών των υλικών με οποιοδήποτε τρόπο χωρίς την έγγραφη άδεια της Dell Inc.

Εμπορικά σήματα που χρησιμοποιούνται στο παρόν κείμενο: Η ονομασία *Dell*, το λογότυπο *DELL*, οι ονομασίες *Inspiron*, *YOURS IS HERE*, *Solution Station* και *DellConnect* είναι εμπορικά σήματα της Dell Inc. Οι ονομασίες *Intel*, *Pentium* και *Celeron* είναι σήματα κατατεθέντα και η ονομασία *Core* είναι εμπορικό σήμα της Intel Corporation στις Η.Π.Α. και σε άλλες χώρες. Οι ονομασίες *Microsoft*, *Windows*, *Windows Vista* και το λογότυπο του κουμπιού έναρξης των *Windows Vista* είναι είτε εμπορικά σήματα είτε σήματα κατατεθέντα της Microsoft Corporation στις Ηνωμένες Πολιτείες ή/και άλλες χώρες. Οι ονομασίες *AMD* και *ATI Mobility Radeon* είναι εμπορικά σήματα ή σήματα κατατεθέντα της Advanced Micro Devices, Inc. Η ονομασία *Blu-ray Disc* είναι εμπορικό σήμα της Blu-ray Disc Association. Η ονομασία *Bluetooth* είναι σήμα κατατεθέν της Bluetooth SIG, Inc. και χρησιμοποιείται από την Dell βάσει άδειας.

Άλλα εμπορικά σήματα και εμπορικές ονομασίες μπορεί να χρησιμοποιούνται στο παρόν έγγραφο αναφερόμενα είτε στους κατόχους των σημάτων και των ονομάτων είτε στα προϊόντα τους. Η Dell Inc. αποποιείται κάθε αξίωση ιδιοκτησίας επί των εμπορικών σημάτων και ονομάτων τρίτων.

Νοέμβριος 2010

P/N W7TFJ

Αναθ. A03

Περιεχόμενα

Αρχική ρύθμιση του φορητού υπολογιστή Inspiron	7	Ρύθμιση ασύρματης οθόνης (Προαιρετικό)	20
Πριν από την αρχική ρύθμιση του υπολογιστή σας	7	Σύνδεση στο Internet (Προαιρετικό)	22
Σύνδεση του μετασχηματιστή AC	9	Χρήση του φορητού υπολογιστή Inspiron	28
Σύνδεση του καλωδίου δικτύου (Προαιρετικό)	10	Λειτουργίες δεξιάς όψης	28
Πιέστε το κουμπί λειτουργίας.	11	Λειτουργίες αριστερής όψης	30
Εγκατάσταση των Microsoft Windows	12	Λειτουργίες οπίσθιας πλευράς	32
Δημιουργία μέσου αποκατάστασης συστήματος (Συνιστάται)	13	Λειτουργίες εμπρόσθιας πλευράς	34
Εγκατάσταση της κάρτας SIM (Προαιρετικό)	15	Λυχνίες και ενδείξεις κατάστασης.	36
Ενεργοποίηση ή απενεργοποίηση δυνατοτήτων ασύρματης λειτουργίας (Προαιρετικό)	17	Βάση υπολογιστή και λειτουργίες πληκτρολογίου	38
		Κινήσεις στην επιφάνεια αφής	41
		Πλήκτρα ελέγχου πολυμέσων	43

Περιεχόμενα

Χρήση της μονάδας οπτικού δίσκου	46	Υπηρεσία My Dell Downloads	69
Χαρακτηριστικά οθόνης	48	Μηνύματα συστήματος	70
Αφαίρεση και επανατοποθέτηση της μπαταρίας	50	Hardware Troubleshooter (Αντιμετώπιση προβλημάτων υλικού)	72
Λειτουργίες λογισμικού	52	Dell Diagnostics	73
Dell DataSafe Online Backup	54	Επαναφορά του λειτουργικού συστήματος	80
Dell Dock	55	Επαναφορά συστήματος	82
Επίλυση προβλημάτων	57	Dell DataSafe Local Backup	83
Ηχητικά σήματα	57	Μέσο αποκατάστασης συστήματος	87
Προβλήματα δικτύου	59	Dell Factory Image Restore	88
Προβλήματα τροφοδοσίας	60	Εύρεση Βοήθειας	92
Προβλήματα μνήμης	62	Τεχνική υποστήριξη και εξυπηρέτηση πελατών	94
Προβλήματα κλειδωμάτων και λογισμικού	63	DellConnect	94
Χρήση εργαλείων υποστήριξης	67	Υπηρεσίες μέσω Διαδικτύου	95
Κέντρο υποστήριξης Dell	67		

Αυτοματοποιημένη υπηρεσία ενημέρωσης για την κατάσταση της παραγγελίας σας	96
Πληροφορίες για προϊόντα.	97
Επιστροφή προϊόντων για επισκευή στο πλαίσιο της εγγύησης ή για πίστωση . . .	98
Προτού τηλεφωνήσετε	100
Επικοινωνία με την Dell	102
Εύρεση περισσότερων πληροφοριών και πόρων	104
Προδιαγραφές	108
Παράρτημα	119
Γνωστοποίηση της Macrovision για το προϊόν.	119
Πληροφορίες για το επίσημο πρότυπο του Μεξικού (NOM) (μόνο για το Μεξικό)	120
Ευρετήριο.	121

Αρχική ρύθμιση του φορητού υπολογιστή Inspiron

Στην ενότητα αυτή παρέχονται πληροφορίες σχετικά με την αρχική ρύθμιση του φορητού υπολογιστή Dell™ Inspiron™.

Πριν από την αρχική ρύθμιση του υπολογιστή σας

Κατά την επιλογή της θέσης του υπολογιστή, βεβαιωθείτε ότι υπάρχει πρίζα ρεύματος σε προσιτή απόσταση, επαρκής εξαερισμός και μια επίπεδη επιφάνεια πάνω στην οποία θα τοποθετήσετε τον υπολογιστή σας.

Ο περιορισμός της ροής αέρα στον φορητό υπολογιστή Inspiron μπορεί να προκαλέσει την υπερθέρμανσή του. Για να αποφύγετε την υπερθέρμανση, βεβαιωθείτε ότι έχετε αφήσει κενό χώρο τουλάχιστον 10,2 εκατοστά (4 ίντσες) στο πίσω μέρος του υπολογιστή και τουλάχιστον 5,1 εκατοστά (2 ίντσες) στις άλλες πλευρές. Δεν θα πρέπει ποτέ να τοποθετείτε τον υπολογιστή σε κλειστό χώρο, όπως π.χ. ντουλάπι ή συρτάρι, όταν αυτός βρίσκεται σε λειτουργία.

 **ΠΡΟΕΙΔΟΠΟΙΗΣΗ:** Μην φράσσετε, μην σπρώχνετε αντικείμενα και μην επιτρέπετε τη συσσώρευση σκόνης μέσα στις θυρίδες εξαερισμού. Μην τοποθετείτε τον υπολογιστή Dell™ σε περιβάλλον με χαμηλή ροή αέρα, όπως κλειστό χαρτοφύλακα, υφασμάτινες επιφάνειες, όπως χαλιά, ενώ είναι ενεργοποιημένος. Ο περιορισμός της ροής αέρα μπορεί να προκαλέσει βλάβη στον υπολογιστή, μείωση της απόδοσής του ή πυρκαγιά. Όταν ο υπολογιστής θερμαίνεται, ενεργοποιεί τον ανεμιστήρα. Ο θόρυβος του ανεμιστήρα είναι φυσιολογικός και δεν σημαίνει πρόβλημα του ανεμιστήρα ή του υπολογιστή.

 **ΠΡΟΣΟΧΗ:** Η τοποθέτηση ή στοίβαξη βαριών ή αιχμηρών αντικειμένων πάνω στον υπολογιστή μπορεί να του προκαλέσει μόνιμη ζημιά.

Σύνδεση του μετασχηματιστή AC

Συνδέστε το μετασχηματιστή AC στον υπολογιστή και, στη συνέχεια, σε πρίζα τοίχου ή σε συσκευή προστασίας από υπέρταση.

⚠ ΠΡΟΕΙΔΟΠΟΙΗΣΗ: Ο μετασχηματιστής AC λειτουργεί σε όλη την υφήλιο όταν τον συνδέσετε σε ηλεκτρική πρίζα. Ωστόσο, οι σύνδεσμοι τροφοδοσίας και τα πολύπριζα διαφέρουν ανάλογα με τη χώρα. Εάν χρησιμοποιήσετε μη συμβατό καλώδιο ή αν δεν συνδέσετε σωστά το καλώδιο στο πολύπριζο ή την ηλεκτρική πρίζα, μπορεί να προκληθεί πυρκαγιά ή μόνιμη ζημιά στον υπολογιστή.

✍ ΣΗΜΕΙΩΣΗ: Συνδέστε το καλώδιο τροφοδοσίας σταθερά στο μετασχηματιστή και βεβαιωθείτε ότι η λυχνία στον μετασχηματιστή ανάβει κατά την ενεργοποίηση.

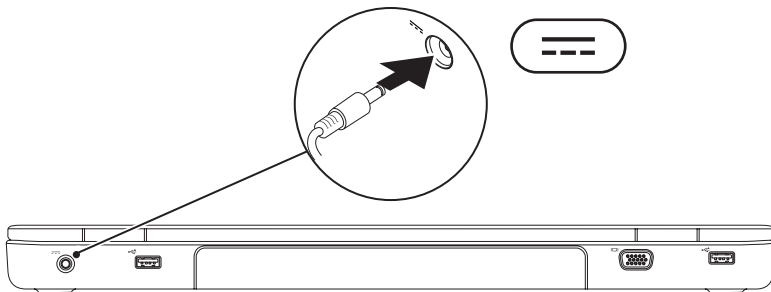

Σύνδεση του καλωδίου δικτύου (Προαιρετικό)

Για να χρησιμοποιήσετε σύνδεση ενσύρματου δικτύου, συνδέστε το καλώδιο δικτύου.

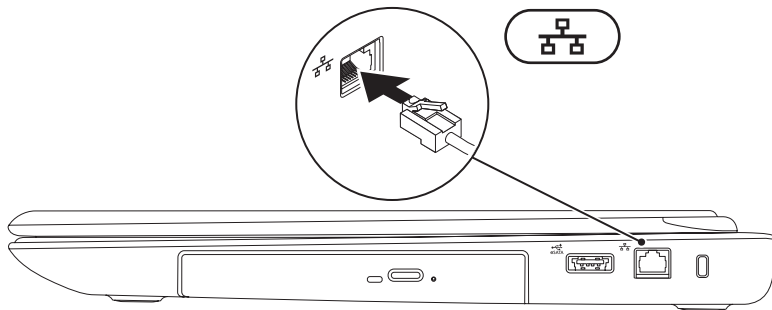

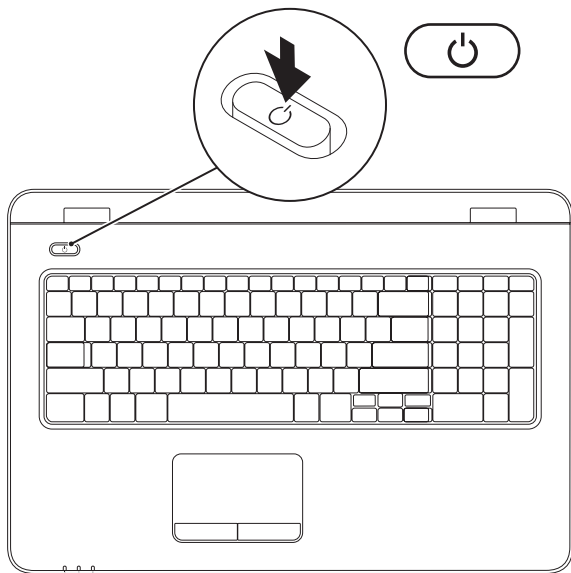

Πιέστε το κουμπί λειτουργίας.



Εγκατάσταση των Microsoft Windows

Ο υπολογιστής Dell είναι προρρυθμισμένος με το λειτουργικό σύστημα Microsoft® Windows®. Για να εγκαταστήσετε τα Windows για πρώτη φορά, ακολουθήστε τις οδηγίες στην οθόνη. Τα βήματα αυτά είναι υποχρεωτικά και μπορεί να χρειαστεί κάποιος χρόνος μέχρι να ολοκληρωθούν. Οι οθόνες εγκατάστασης των Windows θα σας καθοδηγήσουν μέσα από διάφορες διαδικασίες, όπως π.χ. η αποδοχή άδειας χρήσης, ο ορισμός ρυθμίσεων και η δημιουργία σύνδεσης στο Internet.

 **ΠΡΟΣΟΧΗ:** Μην διακόπτετε τη διαδικασία εγκατάστασης του λειτουργικού συστήματος. Κάτι τέτοιο μπορεί να αχρηστεύσει τον υπολογιστή, αναγκάζοντάς σας να εγκαταστήσετε ξανά το λειτουργικό σύστημα.

 **ΣΗΜΕΙΩΣΗ:** Για τη βέλτιστη απόδοση του υπολογιστή σας, συνιστάται η λήψη και εγκατάσταση της τελευταίας έκδοσης BIOS και των προγραμμάτων οδήγησης για τον υπολογιστή σας, τα οποία είναι διαθέσιμα στη διεύθυνση **support.dell.com**.

 **ΣΗΜΕΙΩΣΗ:** Για περισσότερες πληροφορίες σχετικά με το λειτουργικό σύστημα και τις δυνατότητες, ανατρέξτε στη διεύθυνση **support.dell.com/MyNewDell**.

Δημιουργία μέσου αποκατάστασης συστήματος (Συνιστάται)

 **ΣΗΜΕΙΩΣΗ:** Συνιστάται η δημιουργία μέσου αποκατάστασης συστήματος αμέσως μετά την εγκατάσταση των Microsoft Windows.

Το μέσο αποκατάστασης συστήματος μπορεί να χρησιμοποιηθεί για την επαναφορά του υπολογιστή στην κατάσταση λειτουργίας που βρισκόταν, όταν τον αγοράσατε, με παράλληλη διατήρηση των αρχείων δεδομένων (χωρίς να απαιτείται ο δίσκος *Λειτουργικού συστήματος*). Μπορείτε να χρησιμοποιήσετε το μέσο αποκατάστασης συστήματος, εάν ο υπολογιστής βρίσκεται σε ανεπιθύμητη λειτουργική κατάσταση μετά από αλλαγές στο υλικό, στο λογισμικό, στα προγράμματα οδήγησης ή σε άλλες ρυθμίσεις του συστήματος.

Θα χρειαστείτε τα ακόλουθα για να δημιουργήσετε το μέσο αποκατάστασης συστήματος:

- Dell DataSafe Local Backup
- Φορητή μνήμη USB με ελάχιστη χωρητικότητα 8 GB ή δίσκο DVD-R/DVD+R/Blu-ray Disc™

 **ΣΗΜΕΙΩΣΗ:** Η λειτουργία Dell DataSafe Local Backup δεν υποστηρίζει επανεγγράψιμους δίσκους.

Αρχική ρύθμιση του φορητού υπολογιστή Inspiron

Για να δημιουργήσετε ένα μέσο αποκατάστασης συστήματος:

1. Βεβαιωθείτε ότι ο μετασχηματιστής AC είναι συνδεδεμένος (βλ. «Σύνδεση του μετασχηματιστή AC» στη σελίδα 9).
2. Τοποθετήστε το δίσκο ή τη φορητή μνήμη USB στον υπολογιστή.
3. Κάντε κλικ με τη σειρά στα στοιχεία **Start (Έναρξη)**  → **Programs (Προγράμματα)** → **Dell DataSafe Local Backup**.
4. Κάντε κλικ στην επιλογή **Create Recovery Media (Δημιουργία μέσου αποκατάστασης)**.
5. Ακολουθήστε τις οδηγίες στην οθόνη.

 **ΣΗΜΕΙΩΣΗ:** Για πληροφορίες σχετικά με τη χρήση του μέσου αποκατάστασης συστήματος, ανατρέξτε στην ενότητα «Μέσο αποκατάστασης συστήματος» στη σελίδα 87.

Εγκατάσταση της κάρτας SIM (Προαιρετικό)

 **ΠΡΟΣΟΧΗ:** Μην εισάγετε μια κάρτα SIM στην υποδοχή της κάρτας SIM εάν δεν έχετε αγοράσει έναν υπολογιστή με κάρτα Κινητής Ευρυζωνικότητας. Κάτι τέτοιο μπορεί να καταστήσει άχρηστο τον υπολογιστή σας και θα χρειαστείτε έναν τεχνικό σέρβις για να επιδιορθώσει τον υπολογιστή. Ελέγξτε το τιμολόγιο αγοράς για να δείτε εάν έχετε αγοράσει κάρτα Κινητής Ευρυζωνικότητας.

 **ΣΗΜΕΙΩΣΗ:** Η εγκατάσταση μιας κάρτας SIM δεν είναι υποχρεωτική, όταν χρησιμοποιείτε κάρτα EVDO για να έχετε πρόσβαση στο Internet.

Η εγκατάσταση μιας κάρτας SIM (Subscriber Identity Module - μονάδα ταυτότητας συνδρομητή) σας επιτρέπει να περιηγηθείτε στο Internet, να ελέγχετε τα email και να συνδέεστε σε ένα Εικονικό Ιδιωτικό Δίκτυο (VPN). Για να έχετε πρόσβαση σε αυτές τις λειτουργίες, πρέπει να βρίσκεστε εντός του δικτύου του παρόχου υπηρεσιών κινητής τηλεφωνίας που χρησιμοποιείτε.

Για να εγκαταστήσετε την κάρτα SIM:

1. Σβήστε τον υπολογιστή.
2. Αφαιρέστε τη μπαταρία (ανατρέξτε στην ενότητα «Αφαίρεση και επανατοποθέτηση της μπαταρίας» στη σελίδα 50).
3. Τοποθετήστε την κάρτα SIM στην υποδοχή της κάρτας SIM, στη θήκη της μπαταρίας.
4. Επανατοποθετήστε τη μπαταρία (ανατρέξτε στην ενότητα «Αφαίρεση και επανατοποθέτηση της μπαταρίας» στη σελίδα 50).
5. Θέστε τον υπολογιστή σε λειτουργία.

Για να αφαιρέσετε την κάρτα SIM, πιέστε την και αφαιρέστε την.

Αρχική ρύθμιση του φορητού υπολογιστή Inspiron

- 1 Θήκη μπαταρίας
- 2 Υποδοχή κάρτας SIM
- 3 Κάρτα SIM

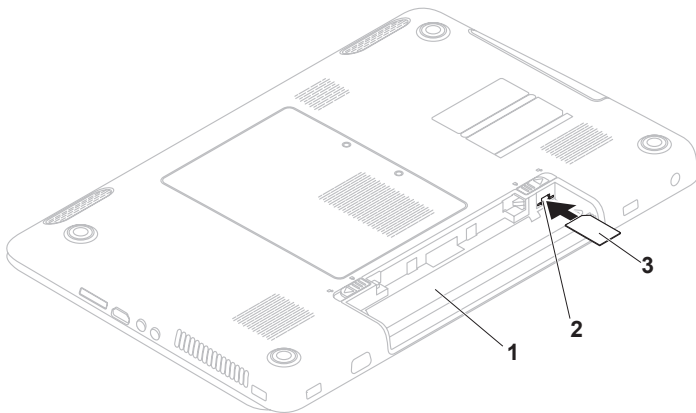

Ενεργοποίηση ή απενεργοποίηση δυνατοτήτων ασύρματης λειτουργίας (Προαιρετικό)

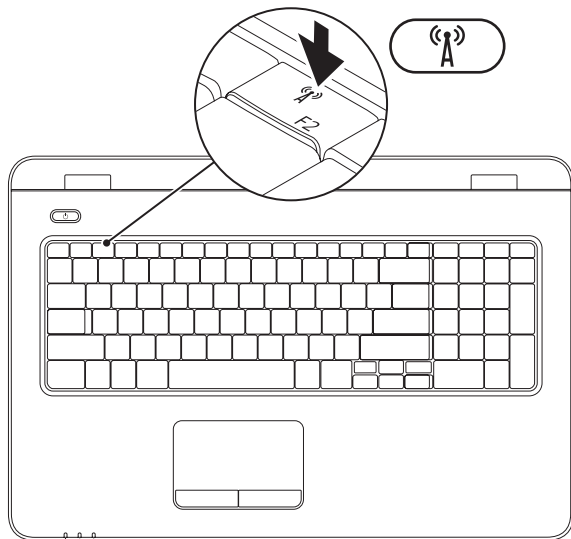

 **ΣΗΜΕΙΩΣΗ:** Η δυνατότητα ασύρματης λειτουργίας είναι διαθέσιμη στον υπολογιστή μόνο εάν παραγγείλετε κάρτα WLAN τη στιγμή της αγοράς. Για περισσότερες πληροφορίες σχετικά με τις κάρτες που υποστηρίζονται από τον υπολογιστή σας, ανατρέξτε στην ενότητα «Προδιαγραφές» στη σελίδα 108.

Για να ενεργοποιήσετε την ασύρματη λειτουργία:

1. Βεβαιωθείτε ότι ο υπολογιστής σας είναι ενεργοποιημένος.
2. Πατήστε το πλήκτρο ασύρματης λειτουργίας  στη γραμμή πλήκτρων λειτουργίας, στο πληκτρολόγιο.

Μια επιβεβαίωση της επιλογής σας εμφανίζεται στην οθόνη.

Η ασύρματη λειτουργία είναι ενεργοποιημένη

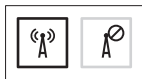

Η ασύρματη λειτουργία είναι απενεργοποιημένη



Για να απενεργοποιήσετε την ασύρματη λειτουργία:

Πατήστε ξανά το πλήκτρο ασύρματης λειτουργίας  στη γραμμή πλήκτρων λειτουργίας, στο πληκτρολόγιο, για να απενεργοποιήσετε όλες τις ασύρματες επικοινωνίες.

 **ΣΗΜΕΙΩΣΗ:** Το πλήκτρο ασύρματης λειτουργίας επιτρέπει τη γρήγορη απενεργοποίηση όλων των ασύρματων επικοινωνιών (Wi-Fi και Bluetooth®) στον υπολογιστή, όπως π.χ. όταν σας ζητούν να απενεργοποιήσετε όλες τις ασύρματες επικοινωνίες σε μια αεροπορική πτήση.

Ρύθμιση ασύρματης οθόνης (Προαιρετικό)



 **ΣΗΜΕΙΩΣΗ:** Η λειτουργία ασύρματης οθόνης ενδέχεται να μην υποστηρίζεται σε όλους τους υπολογιστές. Για πληροφορίες σχετικά με τις απαιτήσεις υλικού και λογισμικού για τη ρύθμιση της ασύρματης οθόνης, επισκεφτείτε τη διεύθυνση www.intel.com.

Η λειτουργία ασύρματης οθόνης Intel σας επιτρέπει την κοινή χρήση της οθόνης του υπολογιστή με την τηλεόραση χωρίς να χρησιμοποιείτε καλώδια. Πριν ρυθμίσετε την ασύρματη οθόνη, θα πρέπει να συνδέσετε έναν μετασχηματιστή ασύρματης οθόνης στην τηλεόραση.

 **ΣΗΜΕΙΩΣΗ:** Ο μετασχηματιστής ασύρματης οθόνης δεν παρέχεται με τον υπολογιστή σας και θα πρέπει να τον αγοράσετε ξεχωριστά.

Εάν ο υπολογιστής σας υποστηρίζει τη λειτουργία ασύρματης οθόνης, το εικονίδιο ασύρματης οθόνης Intel  θα εμφανίζεται στην επιφάνεια εργασίας των Windows.

Για να ρυθμίσετε την ασύρματη οθόνη:

1. Ενεργοποιήστε τον υπολογιστή σας.
2. Πατήστε <Fn> μαζί με το πλήκτρο  στη γραμμή πλήκτρων λειτουργίας του πληκτρολογίου, για να ενεργοποιήσετε την ασύρματη λειτουργία.
3. Συνδέστε το μετασχηματιστή ασύρματης οθόνης στην τηλεόραση.
4. Ανοίξτε την τηλεόραση.
5. Επιλέξτε την κατάλληλη πηγή βίντεο για την τηλεόραση, για παράδειγμα HDMI1, HDMI2 ή S-Video.
6. Κάντε κλικ στο εικονίδιο ασύρματης οθόνης Intel  στην επιφάνεια εργασίας. Εμφανίζεται το παράθυρο ασύρματης οθόνης **Intel**.

7. Επιλέξτε **Scan for available displays (Ανίχνευση διαθέσιμων οθονών)**.
8. Από τη λίστα **Detected wireless displays (Ασύρματες οθόνες που εντοπίστηκαν)** επιλέξτε το μετασχηματιστή ασύρματης οθόνης που χρησιμοποιείτε.
9. Πληκτρολογήστε τον κωδικό ασφαλείας που εμφανίζεται στην τηλεόραση.

Για να ενεργοποιήσετε τη λειτουργία ασύρματης οθόνης:

1. Κάντε κλικ στο εικονίδιο ασύρματης οθόνης Intel  στην επιφάνεια εργασίας.
Εμφανίζεται το παράθυρο ασύρματης οθόνης **Intel**.

2. Επιλέξτε **Connect to Existing Adapter (Σύνδεση στον υπάρχοντα μετασχηματιστή)**.

 **ΣΗΜΕΙΩΣΗ:** Μπορείτε να πραγματοποιήσετε λήψη και εγκατάσταση του πιο πρόσφατου προγράμματος οδήγησης για το «Intel Wireless Display Connection Manager» (Διαχείριση σύνδεσης ασύρματης οθόνης Intel) στη διεύθυνση **support.dell.com**.

 **ΣΗΜΕΙΩΣΗ:** Για περισσότερες πληροφορίες σχετικά με την ασύρματη οθόνη, ανατρέξτε στο υλικό τεκμηρίωσης του μετασχηματιστή ασύρματης οθόνης.

Σύνδεση στο Internet (Προαιρετικό)

Για να συνδεθείτε στο Internet, χρειάζεστε ένα εξωτερικό μόντεμ ή μια σύνδεση δικτύου και έναν πάροχο υπηρεσιών Internet (ISP).

Εάν το εξωτερικό μόντεμ USB ή ο προσαρμογέας WLAN δεν συμπεριλαμβάνονται στην αρχική σας παραγγελία, μπορείτε να αποκτήσετε αυτά τα εξαρτήματα από τη διεύθυνση www.dell.com.

Δημιουργία ενσύρματης σύνδεσης

- Εάν χρησιμοποιείτε σύνδεση DSL ή σύνδεση καλωδιακού/δορυφορικού μόντεμ, επικοινωνήστε με τον ISP ή την εταιρεία κινητής τηλεφωνίας για να λάβετε οδηγίες εγκατάστασης.
- Εάν χρησιμοποιείτε σύνδεση μέσω τηλεφώνου, συνδέστε το καλώδιο τηλεφώνου στο εξωτερικό μόντεμ USB (προαιρετικό) και στην πρίζα τηλεφώνου, προτού ρυθμίσετε τη σύνδεση στο Internet.

Για να ολοκληρώσετε τη δημιουργία της ενσύρματης σύνδεσης στο Internet, ακολουθήστε τις οδηγίες που θα βρείτε στην ενότητα «Δημιουργία σύνδεσης στο Internet» στη σελίδα 24.

Ρύθμιση ασύρματης σύνδεσης

 **ΣΗΜΕΙΩΣΗ:** Για να εγκαταστήσετε τον ασύρματο δρομολογητή, ανατρέξτε στο υλικό τεκμηρίωσης που λάβατε μαζί με το δρομολογητή.

Προκειμένου να μπορέσετε να χρησιμοποιήσετε την ασύρματη σύνδεση στο Internet θα πρέπει προηγουμένως να συνδεθείτε στον ασύρματο δρομολογητή.

Για να ρυθμίσετε τη σύνδεσή σας σε έναν ασύρματο δρομολογητή:

Windows Vista[®]

1. Βεβαιωθείτε ότι έχετε ενεργοποιήσει την ασύρματη λειτουργία στον υπολογιστή (ανατρέξτε στη σελίδα «Ενεργοποίηση ή απενεργοποίηση δυνατοτήτων ασύρματης λειτουργίας» στη σελίδα 17).
2. Αποθηκεύστε και κλείστε όλα τα ανοιχτά αρχεία και τερματίστε όλα τα ανοιχτά προγράμματα.
3. Κάντε κλικ στα στοιχεία **Start (Έναρξη)**  → **Connect To (Σύνδεση σε)**.
4. Ακολουθήστε τις οδηγίες στην οθόνη για να ολοκληρώσετε τη ρύθμιση.

Windows® 7

1. Βεβαιωθείτε ότι έχετε ενεργοποιήσει την ασύρματη λειτουργία στον υπολογιστή (ανατρέξτε στη σελίδα «Ενεργοποίηση ή απενεργοποίηση δυνατοτήτων ασύρματης λειτουργίας» στη σελίδα 17).
2. Αποθηκεύστε και κλείστε όλα τα ανοιχτά αρχεία και τερματίστε όλα τα ανοιχτά προγράμματα.
3. Κάντε κλικ στα στοιχεία **Start (Έναρξη)**  → **Control Panel (Πίνακας ελέγχου)**.
4. Στο πλαίσιο αναζήτησης, πληκτρολογήστε `network` και έπειτα κάντε κλικ στις επιλογές **Network and Sharing Center (Κέντρο δικτύου και κοινής χρήσης)** → **Connect to a network (Σύνδεση σε δίκτυο)**.
5. Ακολουθήστε τις οδηγίες στην οθόνη για να ολοκληρώσετε τη ρύθμιση.

Ρύθμιση σύνδεσης στο Internet

Οι πάροχοι υπηρεσιών Internet (ISP) και οι προσφορές τους ποικίλλουν ανάλογα με τη χώρα. Επικοινωνήστε με τον ISP για τις προσφερόμενες υπηρεσίες που είναι διαθέσιμες στη χώρα σας.

Εάν δεν μπορείτε να συνδεθείτε στο Internet, αλλά έχετε συνδεθεί με επιτυχία στο παρελθόν, ο ISP μπορεί να αντιμετωπίζει προβλήματα λειτουργίας. Επικοινωνήστε με τον ISP σας, για να ελέγξετε την κατάσταση της υπηρεσίας, ή δοκιμάστε να συνδεθείτε αργότερα.



Φροντίστε να έχετε έτοιμα τα στοιχεία του ISP. Εάν δεν έχετε ISP, ο οδηγός **Connect to the Internet (Σύνδεση στο Internet)** θα σας βοηθήσει να αποκτήσετε.

Για να δημιουργήσετε σύνδεση στο Internet:
Windows Vista

1. Αποθηκεύστε και κλείστε όλα τα ανοιχτά αρχεία και τερματίστε όλα τα ανοιχτά προγράμματα.
2. Κάντε κλικ στα στοιχεία **Start** (**Εναρξη**)
 → **Control Panel** (**Πίνακας ελέγχου**).
3. Στο πλαίσιο αναζήτησης, πληκτρολογήστε *network* και έπειτα κάντε κλικ στις επιλογές **Network and Sharing Center** (**Κέντρο δικτύου και κοινής χρήσης**) → **Set up a connection or network** (**Ρύθμιση σύνδεσης ή δικτύου**) → **Connect to the Internet** (**Σύνδεση στο Internet**).
Εμφανίζεται το παράθυρο **Connect to the Internet** (Σύνδεση στο Internet).

-  **ΣΗΜΕΙΩΣΗ:** Εάν δεν γνωρίζετε ποιον τύπο σύνδεσης να επιλέξετε, κάντε κλικ στην επιλογή **Help me choose** (**Βοήθεια για την επιλογή**) ή επικοινωνήστε με τον ISP σας.
4. Ακολουθήστε τις οδηγίες στην οθόνη και χρησιμοποιήστε τις πληροφορίες ρύθμισης που σας δίνει ο ISP σας για την εγκατάσταση, ώστε να την ολοκληρώσετε.

Windows 7



1. Αποθηκεύστε και κλείστε όλα τα ανοιχτά αρχεία και τερματίστε όλα τα ανοιχτά προγράμματα.
2. Κάντε κλικ στα στοιχεία **Start (Έναρξη)**
 → **Control Panel (Πίνακας ελέγχου)**.
3. Στο πλαίσιο αναζήτησης, πληκτρολογήστε `network` και έπειτα κάντε κλικ στις επιλογές **Network and Sharing Center (Κέντρο δικτύου και κοινής χρήσης)** → **Set up a new connection or network (Ρύθμιση νέας σύνδεσης ή δικτύου)** → **Connect to the Internet (Σύνδεση στο Internet)**.
Εμφανίζεται το παράθυρο **Connect to the Internet (Σύνδεση στο Internet)**.
4.  **ΣΗΜΕΙΩΣΗ:** Εάν δεν γνωρίζετε ποιον τύπο σύνδεσης να επιλέξετε, κάντε κλικ στην επιλογή **Help me choose (Βοήθεια για την επιλογή)** ή επικοινωνήστε με τον ISP σας.
4. Ακολουθήστε τις οδηγίες στην οθόνη και χρησιμοποιήστε τις πληροφορίες ρύθμισης που σας δίνει ο ISP σας για την εγκατάσταση, ώστε να την ολοκληρώσετε.

Χρήση του φορητού υπολογιστή Inspiron

Στην ενότητα αυτή παρέχονται πληροφορίες σχετικά με τις διαθέσιμες λειτουργίες του φορητού υπολογιστή Inspiron.

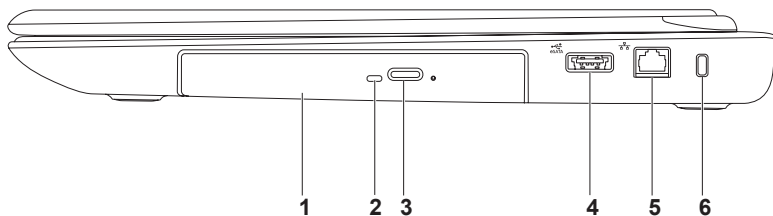



Λειτουργίες δεξιάς όψης

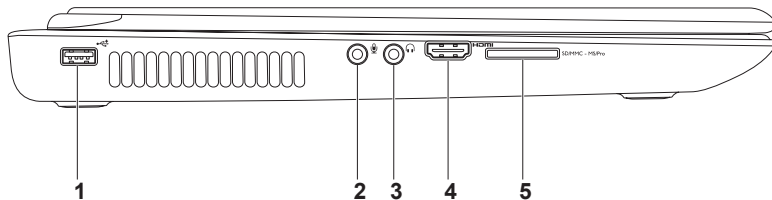

-
- 1 Μονάδα οπτικού δίσκου** — Αναπαράγει ή εγγράφει δίσκους CD, DVD και Blu-ray.
Για περισσότερες πληροφορίες ανατρέξτε στην ενότητα «Χρήση της μονάδας οπτικού δίσκου» στη σελίδα 46.
-
- 2 Λυχνία μονάδας οπτικού δίσκου** — Αναβοσβήνει όταν πατάτε το κουμπί εξαγωγής της μονάδας οπτικού δίσκου ή όταν εισάγετε ένα δίσκο και γίνεται ανάγνωσή του.
-
- 3 Κουμπί εξαγωγής μονάδας οπτικού δίσκου** — Ανοίγει την υποδοχή της μονάδας οπτικού δίσκου, όταν πατηθεί.
-
- 4  Υποδοχή συνδυασμού eSATA/USB** — Στην υποδοχή αυτή μπορείτε να συνδέσετε συσκευές αποθήκευσης συμβατές με eSATA (όπως εξωτερικές μονάδες σκληρού δίσκου ή μονάδες οπτικού δίσκου) ή συσκευές USB (όπως ποντίκι, πληκτρολόγιο, εκτυπωτή, εξωτερική μονάδα ή συσκευή αναπαραγωγής MP3).
-
- 5  Υποδοχή δικτύου** — Στην υποδοχή αυτή μπορείτε να συνδέσετε τον υπολογιστή σας σε ένα δίκτυο ή μια ευρυζωνική συσκευή, εάν χρησιμοποιείτε ενσύρματο δίκτυο.
-
- 6 Υποδοχή καλωδίου ασφαλείας** — Σε αυτήν την υποδοχή, μπορείτε να συνδέσετε με τον υπολογιστή ένα καλώδιο ασφαλείας που διατίθεται στο εμπόριο.
ΣΗΜΕΙΩΣΗ: Πριν αγοράσετε καλώδιο ασφαλείας, βεβαιωθείτε ότι ταιριάζει στην υποδοχή καλωδίου ασφαλείας του υπολογιστή σας.
-

Λειτουργίες αριστερής όψης



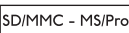

-
- 1  **Θύρα USB 2.0** — Σε αυτήν τη θύρα μπορείτε να συνδέσετε συσκευές USB, όπως ποντίκι, πληκτρολόγιο, εκτυπωτή, εξωτερική μονάδα δίσκου, ή συσκευή αναπαραγωγής MP3.
-
- 2  **Θύρα εισόδου ήχου/σύνδεσης μικροφώνου** — Σε αυτήν τη θύρα μπορείτε να συνδέσετε ένα εξωτερικό μικρόφωνο ή το σήμα εισόδου από μια εξωτερική συσκευή για χρήση με προγράμματα ήχου.
-
- 3  **Θύρα εξόδου ήχου/σύνδεσης ακουστικών** — Σε αυτήν τη θύρα μπορείτε να συνδέσετε ακουστικά ή ηχεία με ενσωματωμένο ενισχυτή ή ηχοσύστημα.
-
- 4  **Θύρα HDMI** — Σε αυτήν τη θύρα μπορείτε να συνδέσετε τηλεόραση για σήμα βίντεο και ήχου 5.1.
ΣΗΜΕΙΩΣΗ: Όταν χρησιμοποιείτε την υποδοχή με οθόνη, μόνο η ανάγνωση του σήματος βίντεο είναι δυνατή.
-
- 5  **Συσκευή ανάγνωσης καρτών μνήμης 7 σε 1** — Παρέχει έναν γρήγορο και βολικό τρόπο για την προβολή και κοινή χρήση ψηφιακών φωτογραφιών, μουσικής, βίντεο και εγγράφων αποθηκευμένων σε κάρτες μνήμης.
ΣΗΜΕΙΩΣΗ: Όταν παραλαμβάνετε τον υπολογιστή σας, στην υποδοχή καρτών μνήμης υπάρχει εγκατεστημένο ένα πλαστικό ομοίωμα κάρτας. Τα ομοιώματα κάρτας προστατεύουν τις μη χρησιμοποιούμενες υποδοχές από τη σκόνη και άλλα σωματίδια. Φυλάξτε το ομοίωμα κάρτας και χρησιμοποιήστε το όταν δεν υπάρχει κάρτα μνήμης εγκατεστημένη στην υποδοχή. Τα ομοιώματα κάρτας από άλλους υπολογιστές μπορεί να μην ταιριάζουν στον δικό σας.
-

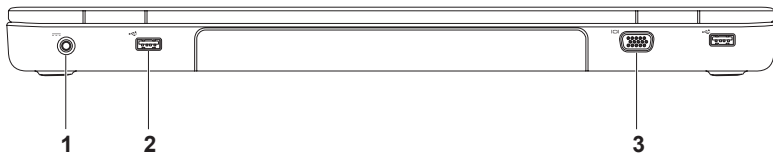
Λειτουργίες οπίσθιας πλευράς







-
- 1  **Θύρα μετασχηματιστή AC** — Σε αυτήν τη θύρα συνδέεται ο μετασχηματιστής AC για την τροφοδοσία του υπολογιστή και τη φόρτιση της μπαταρίας.

 - 2  **Θύρες USB 2.0 (2)** — Σε αυτές τις θύρες μπορείτε να συνδέσετε συσκευές USB, όπως ποντίκι, πληκτρολόγιο, εκτυπωτή, εξωτερική μονάδα δίσκου ή συσκευή αναπαραγωγής MP3.

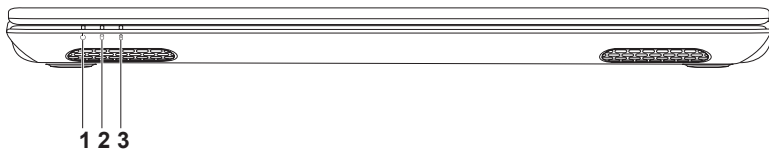
 - 3  **Θύρα VGA** — Συνδέεται σε εξωτερική οθόνη ή προβολέα.
-

Λειτουργίες εμπρόσθιας πλευράς



-
- 1  **Ενδεικτική λυχνία λειτουργίας** — Υποδεικνύει τις καταστάσεις λειτουργίας. Για περισσότερες πληροφορίες σχετικά με την ενδεικτική λυχνία λειτουργίας, ανατρέξτε στην ενότητα «Λυχνίες και ενδείξεις κατάστασης» στη σελίδα 36.
-
- 2  **Ενδεικτική λυχνία δραστηριότητας σκληρού δίσκου** — Ανάβει όταν ο υπολογιστής εκτελεί ανάγνωση ή εγγραφή δεδομένων. Όταν η ενδεικτική λυχνία ανάβει σταθερά με λευκό χρώμα υποδεικνύει δραστηριότητα σκληρού δίσκου.
-  **ΠΡΟΣΟΧΗ:** Για να αποφύγετε τυχόν απώλεια δεδομένων, ποτέ μην απενεργοποιείτε τον υπολογιστή όταν η ενδεικτική λυχνία δραστηριότητας σκληρού δίσκου αναβοσβήνει.
-
- 3  **Λυχνία κατάστασης μπαταρίας** — Υποδεικνύει την κατάσταση φόρτισης της μπαταρίας. Για περισσότερες πληροφορίες σχετικά με τη λυχνία κατάστασης μπαταρίας, ανατρέξτε στην ενότητα «Λυχνίες και ενδείξεις κατάστασης» στη σελίδα 36.
- ΣΗΜΕΙΩΣΗ:** Η μπαταρία φορτίζεται όσο ο υπολογιστής τροφοδοτείται με ρεύμα από το μετασχηματιστή AC.
-

Λυχνίες και ενδείξεις κατάστασης

Λυχνία κατάστασης μπαταρίας

	Κατάσταση ενδεικτικής λυχνίας	Καταστάσεις λειτουργίας υπολογιστή	Επίπεδο φόρτισης μπαταρίας
Μετασχηματιστής AC	σταθερά αναμμένη με λευκό χρώμα	ενεργοποίηση/αναμονή/ απενεργοποίηση/ αδρανοποίηση	<=98%
	απενεργοποίηση	ενεργοποίηση/αναμονή/ απενεργοποίηση/ αδρανοποίηση	>98%
Μπαταρία	σταθερά αναμμένη με πορτοκαλί χρώμα	ενεργοποίηση/αναμονή	<=10%
	απενεργοποίηση	ενεργοποίηση/αναμονή/ απενεργοποίηση/ αδρανοποίηση	>10%
		απενεργοποίηση/ αδρανοποίηση	<=10%



ΣΗΜΕΙΩΣΗ: Η μπαταρία φορτίζεται όσο ο υπολογιστής τροφοδοτείται με ρεύμα από το μετασχηματιστή AC.

Λυχνία κουμπιού τροφοδοσίας/Ενδεικτική λυχνία λειτουργίας **Κατάσταση ενδεικτικής λυχνίας****Καταστάσεις λειτουργίας υπολογιστή**

σταθερά αναμμένη με λευκό χρώμα

ενεργοποίηση

αναβοσβήνει με λευκό χρώμα

αναμονή

απενεργοποίηση

απενεργοποίηση/αδρανοποίηση

 **ΣΗΜΕΙΩΣΗ:** Για πληροφορίες σχετικά με προβλήματα τροφοδοσίας, ανατρέξτε στην ενότητα «Προβλήματα τροφοδοσίας» στη σελίδα 60.

Βάση υπολογιστή και λειτουργίες πληκτρολογίου

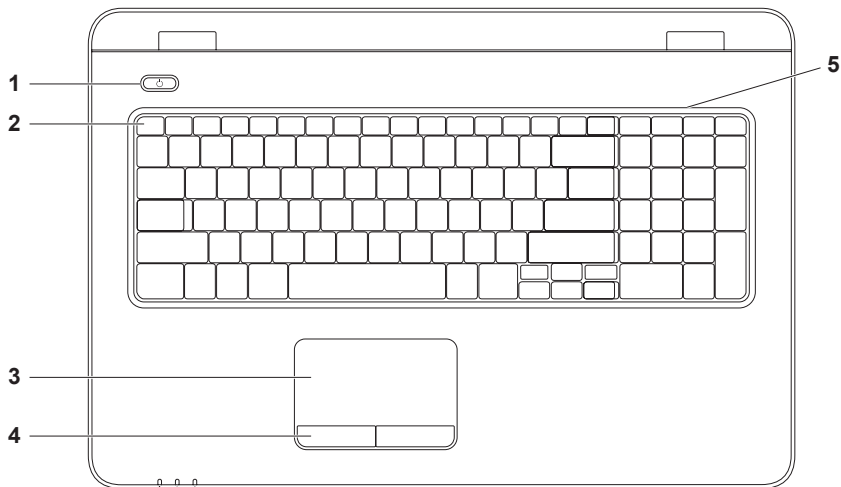

-
- 1**  **Κουμπί και ενδεικτική λυχνία λειτουργίας** — Ενεργοποιεί ή απενεργοποιεί τον υπολογιστή, όταν πατηθεί. Η λυχνία στο κουμπί υποδεικνύει τις καταστάσεις λειτουργίας.

Για περισσότερες πληροφορίες σχετικά με τη λυχνία του κουμπιού λειτουργίας, ανατρέξτε στην ενότητα «Λυχνίες και ενδείξεις κατάστασης» στη σελίδα 36.

-
- 2** **Γραμμή πλήκτρων λειτουργίας** — Σε αυτήν τη γραμμή βρίσκονται τα πλήκτρα ενεργοποίησης/απενεργοποίησης ασύρματης λειτουργίας, αύξησης/μείωσης φωτεινότητας, πολυμέσων και ενεργοποίησης/απενεργοποίησης επιφάνειας αφής.

Για περισσότερες πληροφορίες σχετικά με τα πλήκτρα πολυμέσων, ανατρέξτε στην ενότητα «Πλήκτρα ελέγχου πολυμέσων» στη σελίδα 43.

-
- 3** **Επιφάνεια αφής** — Παρέχει τις λειτουργίες ενός ποντικιού για τη μετακίνηση του δείκτη στην οθόνη, τη μεταφορά ή τη μετακίνηση επιλεγμένων στοιχείων και το ισοδύναμο με το πάτημα του αριστερού κουμπιού του ποντικιού (με ένα στιγμιαίο χτύπημα της επιφάνειας με την άκρη του δακτύλου). Η επιφάνεια αφής υποστηρίζει τις λειτουργίες κύλισης, flick (τίναγμα), ζουμ και περιστροφής. Για να διαμορφώσετε τις ρυθμίσεις της επιφάνειας αφής, κάντε διπλό κλικ στο εικονίδιο **Dell Touch pad** (Επιφάνεια αφής της Dell) στην περιοχή ειδοποιήσεων της επιφάνειας εργασίας. Για περισσότερες πληροφορίες, ανατρέξτε στην ενότητα «Κινήσεις στην επιφάνεια αφής» στη σελίδα 41.

ΣΗΜΕΙΩΣΗ: Για να ενεργοποιήσετε ή να απενεργοποιήσετε την επιφάνεια αφής, πατήστε το πλήκτρο  στη γραμμή πλήκτρων λειτουργίας, στο πληκτρολόγιο.

4 Κουμπιά επιφάνειας αφής (2) — Παρέχουν τις ίδιες λειτουργίες με το αριστερό και το δεξί κουμπί ενός ποντικιού.

5 Μικρόφωνο — Παρέχει ποιοτικό ήχο για εφαρμογές βιντεοδιάσκεψης και εγγραφής φωνής.

Κινήσεις στην επιφάνεια αφής

Κύλιση

Σας δίνει τη δυνατότητα κύλισης στο περιεχόμενο. Η δυνατότητα κύλισης περιλαμβάνει τα εξής:

Αυτόματη κάθετη κύλιση — Επιτρέπει την κύλιση προς τα επάνω ή προς τα κάτω στο ενεργό παράθυρο.

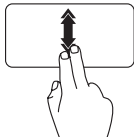

Μετακινήστε γρήγορα δύο δάκτυλα προς τα επάνω ή προς τα κάτω για να ενεργοποιήσετε την αυτόματη κάθετη κύλιση.

Χτυπήστε ελαφρά στην επιφάνεια αφής για να διακόψετε την αυτόματη κύλιση.

Αυτόματη οριζόντια κύλιση — Επιτρέπει την κύλιση προς τα αριστερά ή προς τα δεξιά στο ενεργό παράθυρο.

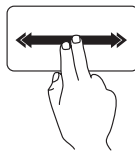

Μετακινήστε γρήγορα δύο δάκτυλα προς τα αριστερά ή προς τα δεξιά για να ενεργοποιήσετε την αυτόματη οριζόντια κύλιση.

Χτυπήστε ελαφρά στην επιφάνεια αφής για να διακόψετε την αυτόματη κύλιση.

Flick

Επιτρέπει τη μετακίνηση περιεχομένου προς τα εμπρός ή προς τα πίσω, ανάλογα με την κατεύθυνση του τινάγματος.

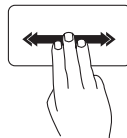

Μετακινήστε γρήγορα τρία δάκτυλα προς την κατεύθυνση που επιθυμείτε για να μετακινήσετε περιεχόμενο στο ενεργό παράθυρο.

Μεγέθυνση

Επιτρέπει την αύξηση ή μείωση της κλίμακας μεγέθυνσης του περιεχομένου της οθόνης. Η δυνατότητα μεγέθυνσης περιλαμβάνει τα εξής:

Pinch — Επιτρέπει τη μεγέθυνση ή σμίκρυνση εκτείνοντας δύο δάκτυλα ή ενώνοντάς τα στην επιφάνεια αφής.

Για να πραγματοποιήσετε μεγέθυνση:

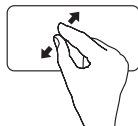

Εκτείνετε δύο δάκτυλα για να μεγεθύνετε την προβολή του ενεργού παραθύρου.

Για να πραγματοποιήσετε σμίκρυνση:

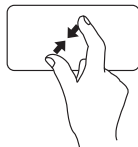

Ενώστε δύο δάκτυλα για να μειώσετε την προβολή του ενεργού παραθύρου.

Περιστροφή

Σας δίνει τη δυνατότητα να περιστρέψετε το ενεργό περιεχόμενο της οθόνης. Η λειτουργία περιστροφής περιλαμβάνει:

Συστροφή — Επιτρέπει την περιστροφή ενεργού περιεχομένου χρησιμοποιώντας δύο δάκτυλα, όπου το ένα δάκτυλο παραμένει σταθερό και το άλλο περιστρέφεται.

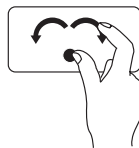

Κρατώντας τον αντίχειρα σταθερό μετακινήστε το δείκτη σας, όπως ένα τόξο, προς τα δεξιά ή τα αριστερά για να περιστρέψετε το επιλεγμένο στοιχείο δεξιόστροφα ή αριστερόστροφα.

Πλήκτρα ελέγχου πολυμέσων

Τα πλήκτρα ελέγχου πολυμέσων βρίσκονται στη γραμμή πλήκτρων λειτουργίας, στο πληκτρολόγιο. Για να χρησιμοποιήσετε τα στοιχεία ελέγχου πολυμέσων, πατήστε το απαιτούμενο πλήκτρο. Μπορείτε να ρυθμίσετε τις παραμέτρους των πλήκτρων ελέγχου πολυμέσων στο πληκτρολόγιο χρησιμοποιώντας το βοηθητικό πρόγραμμα **ρύθμισης συστήματος** (BIOS) ή το **Κέντρο φορητότητας των Windows**.

Βοηθητικό πρόγραμμα ρυθμίσεων συστήματος (BIOS)

1. Πατήστε <F2> κατά τη διάρκεια του POST (Power On Self Test - Αυτοδιαγνωστικό πρόγραμμα εκκίνησης) για να μεταβείτε στο βοηθητικό πρόγραμμα **ρύθμισης συστήματος** (BIOS).
2. Στο μενού **Function Key Behavior (Συμπεριφορά πλήκτρων λειτουργιών)**, επιλέξτε **Multimedia Key First (Πλήκτρο πολυμέσων πρώτα)** ή **Function Key First (Πλήκτρο λειτουργίας πρώτα)**.

Multimedia Key First (Πλήκτρο πολυμέσων πρώτα) — Αυτή είναι η προεπιλεγμένη ρύθμιση. Πατήστε οποιοδήποτε πλήκτρο πολυμέσων για να πραγματοποιήσετε τη συσχετιζόμενη ενέργεια. Για το πλήκτρο λειτουργιών, πατήστε το πλήκτρο <Fn> και το πλήκτρο λειτουργίας που θέλετε.

Function Key First (Πλήκτρο λειτουργίας πρώτα) — Πατήστε οποιοδήποτε πλήκτρο λειτουργίας, για να πραγματοποιήσετε τη συσχετιζόμενη ενέργεια. Για χρήση των πλήκτρων ως πλήκτρα πολυμέσων, πατήστε <Fn> + το απαιτούμενο πλήκτρο ελέγχου πολυμέσων.

-  **ΣΗΜΕΙΩΣΗ:** Η επιλογή **Multimedia Key First** (Πλήκτρο πολυμέσων πρώτα) είναι ενεργή μόνο μέσα στο λειτουργικό σύστημα.

Κέντρο φορητότητας των Windows

1. Πατήστε τα πλήκτρα < ><X> για να γίνει εκκίνηση του Κέντρου φορητότητας των Windows.
2. Στη γραμμή πλήκτρων λειτουργίας, επιλέξτε **Function Key (Πλήκτρο λειτουργίας)** ή **Multimedia Key (Πλήκτρο πολυμέσων)**.



 Σίγαση του ήχου

 Μείωση του επιπέδου έντασης του ήχου

 Αύξηση του επιπέδου έντασης του ήχου

 Αναπαραγωγή του προηγούμενου κομματιού ή κεφαλαίου

 Αναπαραγωγή ή παύση

 Αναπαραγωγή του επόμενου κομματιού ή κεφαλαίου

Χρήση της μονάδας οπτικού δίσκου

- △ **ΠΡΟΣΟΧΗ:** Μην πιέζετε προς τα κάτω την υποδοχή της μονάδας οπτικού δίσκου, όταν την ανοίγετε ή την κλείνετε. Διατηρείτε την υποδοχή της μονάδας οπτικού δίσκου κλειστή, όταν δεν χρησιμοποιείτε τη μονάδα οπτικού δίσκου.
- △ **ΠΡΟΣΟΧΗ:** Μην μετακινείτε τον υπολογιστή κατά την αναπαραγωγή ή εγγραφή ενός δίσκου.

Η μονάδα οπτικού δίσκου έχει δυνατότητα αναπαραγωγής ή εγγραφής δίσκων CD, DVD και Blu-ray. Κατά την εισαγωγή δίσκων στην υποδοχή μονάδας οπτικού δίσκου, βεβαιωθείτε ότι η τυπωμένη πλευρά είναι στραμμένη προς τα επάνω.

Για να τοποθετήσετε δίσκο στη μονάδα οπτικού δίσκου:

1. Πατήστε το πλήκτρο εξαγωγής στη μονάδα οπτικού δίσκου.
2. Τραβήξτε προς τα έξω την υποδοχή μονάδας οπτικού δίσκου.
3. Τοποθετήστε το δίσκο, με την ετικέτα προς τα πάνω, στο κέντρο της υποδοχής μονάδας οπτικού δίσκου και εφαρμόστε το δίσκο καλά επάνω στον άξονα.
4. Σπρώξτε την υποδοχή μονάδας οπτικού δίσκου προς τη μονάδα.

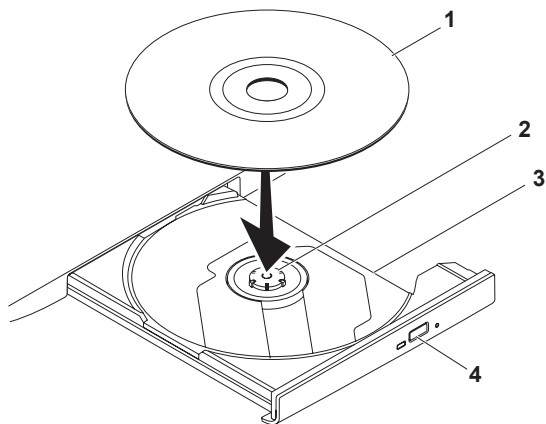

1 δίσκος

2 άξονας

3 υποδοχή μονάδας οπτικού δίσκου

4 κουμπί εξαγωγής

Χαρακτηριστικά οθόνης

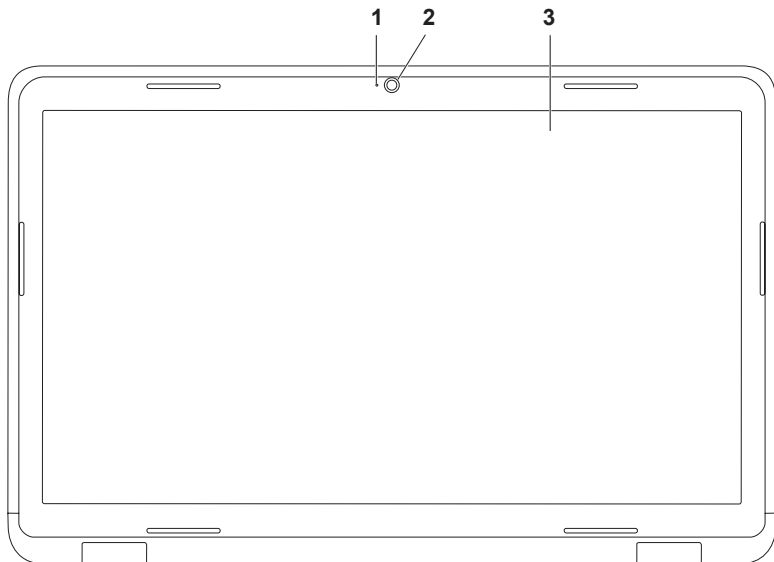

-
- 1 Ενδεικτική λυχνία δραστηριότητας κάμερας** — Υποδεικνύει εάν η κάμερα είναι ενεργοποιημένη ή απενεργοποιημένη. Όταν η ενδεικτική λυχνία ανάβει σταθερά με λευκό χρώμα υποδεικνύει τη δραστηριότητα της κάμερας.
 - 2 Κάμερα** — Ενσωματωμένη κάμερα για λήψη βίντεο, διασκέψεις και συνομιλίες.
 - 3 Οθόνη** — Η οθόνη που διαθέτει ο δικός σας υπολογιστής μπορεί να διαφέρει, ανάλογα με τις επιλογές που κάνατε κατά την αγορά που υπολογιστή σας. Για περισσότερες πληροφορίες σχετικά με τις οθόνες, ανατρέξτε στον *Οδηγό τεχνολογίας Dell* που βρίσκεται στον σκληρό δίσκο ή επισκεφτείτε τη διεύθυνση **support.dell.com/manuals**.
-

Αφαίρεση και επανατοποθέτηση της μπαταρίας

 **ΠΡΟΕΙΔΟΠΟΙΗΣΗ:** Προτού ξεκινήσετε κάποια από τις διαδικασίες που αναφέρονται στην παρούσα ενότητα, ακολουθήστε τις οδηγίες για την ασφάλεια που παραλάβατε μαζί με τον υπολογιστή σας.

 **ΠΡΟΕΙΔΟΠΟΙΗΣΗ:** Η χρήση μη συμβατής μπαταρίας αυξάνει τον κίνδυνο πυρκαγιάς ή έκρηξης. Στον συγκεκριμένο υπολογιστή πρέπει να χρησιμοποιείτε μόνο μπαταρία που έχετε αγοράσει από την Dell. Μην χρησιμοποιείτε μπαταρίες από άλλους υπολογιστές.

 **ΠΡΟΕΙΔΟΠΟΙΗΣΗ:** Προτού αφαιρέσετε την μπαταρία, τερματίστε τη λειτουργία του υπολογιστή και αποσυνδέστε όλα τα εξωτερικά καλώδια (συμπεριλαμβανομένου του μετασχηματιστή AC).

Για να αφαιρέσετε την μπαταρία:

1. Τερματίστε τη λειτουργία του υπολογιστή και γυρίστε τον ανάποδα.
2. Σύρετε την ασφάλεια κλειδώματος της μπαταρίας στη θέση ξεκλειδώματος.
3. Σύρετε την ασφάλεια θήκης μπαταρίας.
4. Σύρετε και ανασηκώστε την μπαταρία, ώστε να βγει από τη θήκη.

Για να επανατοποθετήσετε την μπαταρία:

1. Ευθυγραμμίστε τις γλωττίδες στη μπαταρία με τις υποδοχές στη θήκη της μπαταρίας.
2. Σύρετε τη μπαταρία μέσα στη θήκη της μέχρι να «κουμπώσει» στη θέση της.
3. Σύρετε την ασφάλεια κλειδώματος της μπαταρίας στη θέση κλειδώματος.

Χρήση του φορητού υπολογιστή Inspiron

- 1 ασφάλεια κλειδώματος μπαταρίας
- 2 μπαταρία
- 3 ασφάλεια ξεκλειδώματος μπαταρίας

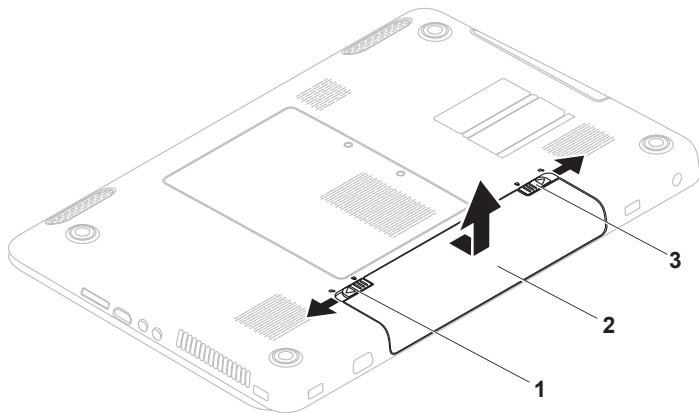

Λειτουργίες λογισμικού

 **ΣΗΜΕΙΩΣΗ:** Για περισσότερες πληροφορίες σχετικά με τις λειτουργίες που περιγράφονται σε αυτήν την ενότητα, ανατρέξτε στον *Οδηγό τεχνολογίας Dell* που βρίσκεται στον σκληρό δίσκο ή στη διεύθυνση support.dell.com/manuals.

Λειτουργία αναγνώρισης προσώπου FastAccess

Ο υπολογιστής σας μπορεί να διαθέτει τη λειτουργία αναγνώρισης προσώπου FastAccess. Αυτή η λειτουργία σας βοηθά να διατηρείτε τον υπολογιστή Dell ασφαλή με την καταγραφή των μοναδικών χαρακτηριστικών του προσώπου σας και με τη χρήση τους για την επαλήθευση της ταυτότητάς σας ώστε να παρέχει αυτόματα τα στοιχεία σύνδεσης αντί να τα πληκτρολογείτε μη αυτόματα (όπως για σύνδεση σε έναν λογαριασμό Windows ή σε ασφαλείς ιστοτόπους).

Για περισσότερες πληροφορίες, κάντε κλικ στα στοιχεία **Start** (Έναρξη)  → **Programs** (Προγράμματα) → **FastAccess**.

Παραγωγικότητα και επικοινωνία

Μπορείτε να χρησιμοποιήσετε τον υπολογιστή σας για να δημιουργήσετε παρουσιάσεις, διαφημιστικά φυλλάδια, ευχητήριες κάρτες, μπροσούρες και υπολογιστικά φύλλα. Μπορείτε επίσης να επεξεργαστείτε και να προβάλετε ψηφιακές φωτογραφίες και εικόνες. Για να ενημερωθείτε για το λογισμικό που έχει εγκατασταθεί στον υπολογιστή σας, ελέγξτε την παραγγελία σας.



Μετά τη σύνδεσή σας στο Internet, θα μπορείτε να επισκεφτείτε ιστότοπους, να δημιουργήσετε λογαριασμό email, να πραγματοποιείτε αποστολή ή λήψη αρχείων.

Ψυχαγωγία και πολυμέσα

Μπορείτε να χρησιμοποιήσετε τον υπολογιστή σας για να παρακολουθείτε βίντεο, να παίζετε παιχνίδια, να δημιουργείτε τους δικούς σας δίσκους CD/DVD και να ακούτε μουσική ή ραδιοφωνικούς σταθμούς στο Internet.

Μπορείτε να πραγματοποιήσετε λήψη ή αντιγραφή αρχείων εικόνων και βίντεο από φορητές συσκευές, όπως ψηφιακές κάμερες και κινητά τηλέφωνα. Υπάρχουν επίσης προαιρετικές εφαρμογές λογισμικού που θα σας επιτρέψουν να οργανώσετε και να δημιουργήσετε αρχεία μουσικής και βίντεο τα οποία θα μπορείτε στη συνέχεια να εγγράψετε σε οπτικό δίσκο, να αποθηκεύσετε σε φορητές συσκευές όπως π.χ. συσκευές αναπαραγωγής αρχείων MP3 και άλλες φορητές συσκευές ψυχαγωγίας ή να αναπαραγάγετε και να προβάλετε απ' ευθείας σε συνδεδεμένες τηλεοράσεις, προβολείς και εξοπλισμό οικιακού κινηματογράφου.

Dell DataSafe Online Backup

-  **ΣΗΜΕΙΩΣΗ:** Η υπηρεσία Dell DataSafe Online μπορεί να μην είναι διαθέσιμη σε όλες τις περιοχές.
-  **ΣΗΜΕΙΩΣΗ:** Για γρήγορες ταχύτητες αποστολής/λήψης συνιστάται ευρυζωνική σύνδεση.

Η υπηρεσία Dell DataSafe Online είναι μια υπηρεσία αυτόματης δημιουργίας αντιγράφων ασφαλείας και ανάκτησης που βοηθά στην προστασία των δεδομένων και άλλων σημαντικών αρχείων σας από καταστροφικά συμβάντα, όπως κλοπή, φωτιά ή φυσικές καταστροφές. Μπορείτε να έχετε πρόσβαση στην υπηρεσία μέσω του υπολογιστή σας χρησιμοποιώντας έναν λογαριασμό που προστατεύεται με κωδικό πρόσβασης.

Για περισσότερες πληροφορίες, επισκεφθείτε τη διεύθυνση **delldatasafe.com**.

Για να προγραμματίσετε τη δημιουργία αντιγράφων ασφαλείας:

1. Κάντε διπλό κλικ στο εικονίδιο Dell DataSafe Online  στη γραμμή εργασιών.
2. Ακολουθήστε τις οδηγίες που εμφανίζονται στην οθόνη.

Dell Dock

Το Dell Dock είναι μια ομάδα εικονιδίων που παρέχουν εύκολη πρόσβαση σε εφαρμογές, αρχεία και φακέλους που χρησιμοποιείτε συχνά. Για να εξατομικεύσετε το Dock, μπορείτε να κάνετε τα εξής:

- Προσθαφαίρεση εικονιδίων
- Ομαδοποίηση συναφών εικονιδίων σε κατηγορίες
- Αλλαγή του χρώματος και της θέσης του Dock
- Αλλαγή της συμπεριφοράς των εικονιδίων



Προσθήκη κατηγορίας

1. Κάντε δεξί κλικ στο Dock και επιλέξτε **Add**→ **Category** (Προσθήκη κατηγορίας). Εμφανίζεται το παράθυρο **Add/Edit Category** (Προσθήκη/Επεξεργασία κατηγορίας).
2. Εισαγάγετε τίτλο για την κατηγορία στο πεδίο **Title** (Τίτλος).
3. Επιλέξτε ένα εικονίδιο για την κατηγορία από το πλαίσιο **Select an image:** (Επιλογή εικόνας).
4. Πατήστε **Αποθήκευση**.

Προσθήκη εικονιδίου

Πραγματοποιήστε μεταφορά και απόθεση του εικονιδίου στο Dock ή σε μια κατηγορία.

Κατάργηση κατηγορίας ή εικονιδίου

1. Κάντε δεξί κλικ στην κατηγορία ή στο εικονίδιο του Dock και επιλέξτε **Delete shortcut** (Διαγραφή συντόμευσης) ή **Delete category** (Διαγραφή κατηγορίας).
2. Ακολουθήστε τις οδηγίες στην οθόνη.

Εξατομίκευση του Dock

1. Κάντε δεξί κλικ στο Dock και επιλέξτε **Advanced Setting...** (Σύνθετη ρύθμιση...).
2. Ενεργοποιήστε την επιλογή που θέλετε, για να εξατομικεύσετε το Dock.

Επίλυση προβλημάτων

Στην ενότητα αυτή παρέχονται πληροφορίες για την αντιμετώπιση προβλημάτων με τον υπολογιστή σας. Εάν δεν καταφέρετε να επιλύσετε το πρόβλημα που αντιμετωπίζετε, με τις παρακάτω κατευθυντήριες οδηγίες, ανατρέξτε στην ενότητα «Χρήση εργαλείων υποστήριξης» στη σελίδα 67 ή στην ενότητα «Επικοινωνία με την Dell» στη σελίδα 102.



ΠΡΟΕΙΔΟΠΟΙΗΣΗ: Μόνο εκπαιδευμένο προσωπικό σέρβις επιτρέπεται να αφαιρεί το κάλυμμα του υπολογιστή.

Ανατρέξτε στην ενότητα *Service Manual* (Εγχειρίδιο σέρβις) στη διεύθυνση support.dell.com/manuals, για οδηγίες σέρβις για προχωρημένους.

Ηχητικά σήματα

Ο υπολογιστής σας ενδέχεται να εκπέμπει κάποια ηχητικά σήματα κατά τη διάρκεια της εκκίνησης, εάν υπάρχουν σφάλματα ή προβλήματα. Αυτή η σειρά ηχητικών σημάτων, η οποία ονομάζεται κωδικός ηχητικού σήματος, υποδεικνύει την ύπαρξη προβλήματος. Καταγράψτε τον κωδικό ηχητικού σήματος και επικοινωνήστε με την Dell (ανατρέξτε στην ενότητα «Επικοινωνία με την Dell» στη σελίδα 102).



ΣΗΜΕΙΩΣΗ: Για να αντικαταστήσετε εξαρτήματα, ανατρέξτε στην ενότητα *Service Manual* (Εγχειρίδιο σέρβις) στη διεύθυνση support.dell.com/manuals.

Επίλυση προβλημάτων

Κωδικός σήματος	Πιθανό πρόβλημα	Κωδικός σήματος	Πιθανό πρόβλημα
Ένα	Πιθανή βλάβη μητρικής πλακέτας — Σφάλμα αθροίσματος ελέγχου BIOS ROM	Έξι	Βλάβη κάρτας γραφικών ή chip γραφικών
Δύο	Δεν εντοπίστηκε RAM ΣΗΜΕΙΩΣΗ: Εάν έχετε εγκαταστήσει ή αντικαταστήσει τη μονάδα μνήμης, βεβαιωθείτε ότι η μονάδα μνήμης έχει τοποθετηθεί σωστά.	Επτά	Βλάβη επεξεργαστή
Τρία	Πιθανή βλάβη μητρικής πλακέτας — Σφάλμα Chipset	Οκτώ	Βλάβη οθόνης
Τέσσερα	Αποτυχία ανάγνωσης/εγγραφής RAM		
Πέντε	Βλάβη ρολογιού πραγματικού χρόνου		

Προβλήματα δικτύου

Ασύρματες συνδέσεις

Εάν η ασύρματη σύνδεση δικτύου διακοπεί —

Ο ασύρματος δρομολογητής είναι εκτός σύνδεσης ή οι ασύρματες επικοινωνίες έχουν απενεργοποιηθεί στον υπολογιστή σας.

- Βεβαιωθείτε ότι η ασύρματη λειτουργία είναι ενεργοποιημένη (ανατρέξτε στην ενότητα «Ενεργοποίηση ή απενεργοποίηση δυνατοτήτων ασύρματης λειτουργίας» στη σελίδα 17).
- Ελέγξτε τον ασύρματο δρομολογητή για να βεβαιωθείτε ότι είναι σε λειτουργία και ότι είναι συνδεδεμένος με την πηγή δεδομένων σας (καλωδιακό μόντεμ ή διανομέας δικτύου).

- Αποκαταστήστε τη σύνδεσή σας με τον ασύρματο δρομολογητή (ανατρέξτε στην ενότητα «Ρύθμιση ασύρματης σύνδεσης» στη σελίδα 23).
- Μπορεί να υπάρχουν παρεμβολές που παρεμποδίζουν ή διακόπτουν την ασύρματη σύνδεση. Δοκιμάστε να μετακινήσετε τον υπολογιστή σας πιο κοντά στον ασύρματο δρομολογητή.

Ενσύρματες συνδέσεις

Εάν η σύνδεση δικτύου έχει διακοπή — Το καλώδιο δεν είναι καλά συνδεδεμένο ή έχει υποστεί ζημιά.

- Ελέγξτε το καλώδιο για να βεβαιωθείτε ότι είναι καλά συνδεδεμένο και δεν έχει υποστεί ζημιά.
- Εάν το πρόβλημα παραμένει, επικοινωνήστε με τον διαχειριστή δικτύου σας ή με τον ISP σας.

Προβλήματα τροφοδοσίας

Εάν η ενδεικτική λυχνία λειτουργίας είναι σβηστή — Ο υπολογιστής είναι απενεργοποιημένος, βρίσκεται σε κατάσταση αδρανοποίησης ή δεν τροφοδοτείται με ρεύμα.

- Πιέστε το κουμπί τροφοδοσίας. Ο υπολογιστής συνεχίζει την κανονική του λειτουργία σε περίπτωση που είναι απενεργοποιημένος ή βρίσκεται σε κατάσταση αδρανοποίησης.
- Επανασυνδέστε το μετασχηματιστή AC στη θύρα τροφοδοσίας του υπολογιστή και στην πρίζα.
- Εάν ο μετασχηματιστής AC είναι συνδεδεμένος σε πολύπριζο, σιγουρευτείτε ότι το πολύπριζο είναι συνδεδεμένο σε πρίζα ρεύματος και ότι ο διακόπτης είναι ανοικτός. Επίσης, παρακάμψτε τις συσκευές προστασίας, τα πολύπριζα και τις προεκτάσεις για να επαληθεύσετε ότι ο υπολογιστής ανοίγει σωστά.

- Βεβαιωθείτε ότι η ηλεκτρική πρίζα λειτουργεί, δοκιμάζοντάς την με μια άλλη συσκευή, π.χ. ένα φωτιστικό.
- Ελέγξτε τις συνδέσεις του καλωδίου του μετασχηματιστή AC. Εάν ο μετασχηματιστής AC έχει ενδεικτική λυχνία, βεβαιωθείτε ότι είναι αναμμένη.

Εάν η ενδεικτική λυχνία λειτουργίας ανάβει σταθερά με λευκό χρώμα και ο υπολογιστής δεν αποκρίνεται —

Ενδέχεται να μην αποκρίνεται η οθόνη. Πατήστε και κρατήστε πατημένο το κουμπί λειτουργίας μέχρις ότου ο υπολογιστής τεθεί εκτός λειτουργίας και κατόπιν θέστε τον ξανά σε λειτουργία.

Εάν η ενδεικτική λυχνία λειτουργίας αναβοσβήνει με λευκό χρώμα — Ο υπολογιστής βρίσκεται σε κατάσταση αναμονής. Μετακινήστε τον δείκτη χρησιμοποιώντας το συνδεδεμένο ποντίκι ή πατήστε το κουμπί λειτουργίας για επαναφορά στην κανονική λειτουργία.

Εάν αντιμετωπίσετε παρεμβολές που παρεμποδίζουν τη λήψη στον υπολογιστή σας — Ένα ανεπιθύμητο σήμα προκαλεί παρεμβολές διακόπτοντας ή παρεμποδίζοντας άλλα σήματα. Μερικές πιθανές αιτίες παρεμβολής είναι:

- Καλώδια επέκτασης τροφοδοτικού, πληκτρολογίου και ποντικιού.
- Πάρα πολλές συσκευές συνδεδεμένες στο ίδιο πολύπριζο.
- Πολλά πολύπριζα συνδεδεμένα στην ίδια ηλεκτρική πρίζα.

Προβλήματα μνήμης

Εάν εμφανιστεί ένα μήνυμα για ανεπαρκή μνήμη —

- Αποθηκεύστε και κλείστε όλα τα ανοικτά αρχεία και τερματίστε όλα τα ανοικτά προγράμματα που δεν χρησιμοποιείτε για να δείτε αν έτσι θα λυθεί το πρόβλημα.
- Για τις ελάχιστες απαιτήσεις μνήμης, ανατρέξτε στο υλικό τεκμηρίωσης του λογισμικού. Εάν χρειαστεί, εγκαταστήστε πρόσθετη μνήμη (ανατρέξτε στην ενότητα *Service Manual (Εγχειρίδιο σέρβις)* στη διεύθυνση **support.dell.com/manuals**).
- Επανατοποθετήστε τις μονάδες μνήμης στις θύρες (ανατρέξτε στην ενότητα *Service Manual (Εγχειρίδιο σέρβις)* στη διεύθυνση **support.dell.com/manuals**).
- Εάν το πρόβλημα παραμένει, επικοινωνήστε με την Dell (ανατρέξτε στην ενότητα «Επικοινωνία με την Dell» στη σελίδα 102).

Εάν αντιμετωπίσετε άλλα προβλήματα με τη μνήμη —

- Εκτελέστε το Dell Diagnostics (ανατρέξτε στην ενότητα «Dell Diagnostics» στη σελίδα 73).
- Εάν το πρόβλημα παραμένει, επικοινωνήστε με την Dell (ανατρέξτε στην ενότητα «Επικοινωνία με την Dell» στη σελίδα 102).

Προβλήματα κλειδωμάτων και λογισμικού

Εάν δεν γίνεται εκκίνηση του υπολογιστή — Βεβαιωθείτε ότι ο μετασχηματιστής AC είναι σταθερά συνδεδεμένος στον υπολογιστή και στην ηλεκτρική πρίζα.

Εάν ένα πρόγραμμα σταματήσει να αποκρίνεται —

Τερματίστε τη λειτουργία του προγράμματος:

1. Πατήστε <Ctrl><Shift><Esc> ταυτόχρονα.
2. Πατήστε **Εφαρμογές**.
3. Κάντε κλικ στο πρόγραμμα που δεν αποκρίνεται πλέον.
4. Πατήστε **Τερματισμός εργασίας**.

Εάν η λειτουργία κάποιου προγράμματος επανειλημμένα διακόπτεται αιφνιδίως — Ανατρέξτε στο υλικό τεκμηρίωσης του λογισμικού. Εάν χρειαστεί, καταργήστε την εγκατάσταση του προγράμματος και, στη συνέχεια, εγκαταστήστε το ξανά.

 **ΣΗΜΕΙΩΣΗ:** Το λογισμικό περιλαμβάνει συνήθως οδηγίες εγκατάστασης στο υλικό τεκμηρίωσής του ή στο CD.

Εάν ο υπολογιστής σταματήσει να αποκρίνεται ή εμφανιστεί μια μπλε οθόνη —

 **ΠΡΟΣΟΧΗ:** Εάν δεν μπορείτε να εκτελέσετε τερματισμό του λειτουργικού συστήματος, ενδέχεται να χάσετε δεδομένα.

Εάν ο υπολογιστής δεν αποκρίνεται στο πάτημα ενός πλήκτρου στο πληκτρολόγιο ή στην κίνηση του ποντικιού, πατήστε το κουμπί λειτουργίας για τουλάχιστον 8 με 10 δευτερόλεπτα (μέχρι να σβήσει ο υπολογιστής) και μετά επανεκκινήστε τον υπολογιστή σας.

Εάν κάποιο πρόγραμμα έχει σχεδιαστεί για προηγούμενη έκδοση του λειτουργικού συστήματος Microsoft® Windows® —

Εκτελέστε τον Οδηγό συμβατότητας προγράμματος. Ο Οδηγός συμβατότητας προγράμματος διαμορφώνει ένα πρόγραμμα κατά τέτοιο τρόπο, ώστε να εκτελείται σε ένα περιβάλλον παρόμοιο με περιβάλλοντα λειτουργικού συστήματος προηγούμενων εκδόσεων των Microsoft Windows.

Για να εκτελέσετε τον Οδηγό συμβατότητας προγράμματος:

Windows Vista[®]

1. Κάντε κλικ στα στοιχεία **Start** (Έναρξη)  → **Control Panel** (Πίνακας ελέγχου) → **Programs** (Προγράμματα) → **Use an older program with this version of Windows** (Χρήση παλιότερου προγράμματος με αυτήν την έκδοση των Windows).
2. Στην οθόνη υποδοχής, πατήστε **Next** (Επόμενο).
3. Ακολουθήστε τις οδηγίες στην οθόνη.

Windows[®] 7

1. Κάντε κλικ στα στοιχεία **Start** (Έναρξη)  → **Control Panel** (Πίνακας ελέγχου) → **Programs** (Προγράμματα) → **Run programs made for previous versions of Windows** (Εκτέλεση προγραμμάτων για προηγούμενες εκδόσεις των Windows).
2. Στην οθόνη υποδοχής, πατήστε **Next** (Επόμενο).
3. Ακολουθήστε τις οδηγίες στην οθόνη.

Εάν αντιμετωπίσετε άλλα προβλήματα με το λογισμικό —

- Δημιουργήστε αμέσως εφεδρικά αντίγραφα των αρχείων σας.
- Χρησιμοποιήστε ένα πρόγραμμα προστασίας από ιούς για να ελέγξετε τη μονάδα σκληρού δίσκου ή τα CD.
- Αποθηκεύστε και κλείστε όλα τα ανοικτά αρχεία ή προγράμματα και τερματίστε τη λειτουργία του υπολογιστή σας μέσω του μενού **Start (Έναρξη)** .
- Ελέγξτε το υλικό τεκμηρίωσης λογισμικού ή επικοινωνήστε με τον κατασκευαστή του λογισμικού για πληροφορίες σχετικά με την αντιμετώπιση προβλημάτων:
 - Βεβαιωθείτε ότι το πρόγραμμα είναι συμβατό με το λειτουργικό σύστημα που έχετε εγκατεστημένο στον υπολογιστή σας.
 - Βεβαιωθείτε ότι ο υπολογιστής ικανοποιεί τις ελάχιστες απαιτήσεις υλικού για την εκτέλεση του λογισμικού. Για πληροφορίες, ανατρέξτε στο υλικό τεκμηρίωσης του λογισμικού.
 - Βεβαιωθείτε ότι το πρόγραμμα είναι εγκατεστημένο και διαμορφωμένο σωστά.
 - Επαληθεύστε ότι τα προγράμματα οδήγησης των συσκευών δεν βρίσκονται σε διένεξη με το πρόγραμμα.
 - Εάν χρειαστεί, καταργήστε και κατόπιν επαναλάβετε την εγκατάσταση του προγράμματος.

Χρήση εργαλείων υποστήριξης

Κέντρο υποστήριξης Dell

Ολοκληρωμένη υποστήριξη σε μία μόνο τοποθεσία.

Το **Κέντρο υποστήριξης Dell** παρέχει ειδοποιήσεις συστήματος, ευκαιρίες βελτίωσης απόδοσης, πληροφορίες συστήματος και συνδέσμους για άλλα εργαλεία και διαγνωστικές υπηρεσίες της Dell.

Για να εκκινήσετε την εφαρμογή, κάντε κλικ στο **Start (Έναρξη)**  → **All Programs (Όλα τα προγράμματα)** → **Dell** → **Dell Support Center (Κέντρο υποστήριξης Dell)** → **Launch Dell Support Center (Εκκίνηση κέντρου υποστήριξης Dell)**.

Η αρχική σελίδα του **Κέντρου υποστήριξης Dell** εμφανίζει το μοντέλο του υπολογιστή σας, την ετικέτα εξυπηρέτησης, τον κωδικό ταχείας εξυπηρέτησης, την κατάσταση εγγύησης καθώς και ειδοποιήσεις σχετικά με τη βελτίωση της απόδοσης του υπολογιστή σας.

Η αρχική σελίδα παρέχει επίσης συνδέσμους για πρόσβαση στα εξής:

PC Checkup (Έλεγχος υπολογιστή) —

Εκτελέστε διαγνωστικούς ελέγχους του υλικού, δείτε ποιο πρόγραμμα καταλαμβάνει το μεγαλύτερο τμήμα της μνήμης στο σκληρό δίσκο σας και παρακολουθήστε τις αλλαγές που πραγματοποιούνται στον υπολογιστή σας κάθε ημέρα.

Βοηθητικά προγράμματα για το PC Checkup (Έλεγχος υπολογιστή)

- **Drive Space Manager (Διαχείριση χώρου στη μονάδα δίσκου)** — Διαχειριστείτε τη μονάδα του σκληρού σας δίσκου, χρησιμοποιώντας μια οπτική αναπαράσταση του χώρου, τον οποίο καταλαμβάνει κάθε τύπος αρχείου.

- **Performance and Configuration History (Ιστορικό απόδοσης και διαμόρφωσης)** — Παρακολουθήστε τα συμβάντα και τις αλλαγές που πραγματοποιούνται στο σύστημα κάθε μέρα. Αυτό το βοηθητικό πρόγραμμα εμφανίζει όλες τις σαρώσεις και τους ελέγχους του υλικού, τις αλλαγές του συστήματος, τα κρίσιμα συμβάντα και τα σημεία επαναφοράς την ημέρα κατά την οποία εμφανίστηκαν.

Detailed System Information (Λεπτομερείς πληροφορίες συστήματος) — Προβάλετε λεπτομερείς πληροφορίες σχετικά με τις διαμορφώσεις του υλικού και του λειτουργικού συστήματος, τα αντίγραφα πρόσβασης στα συμβόλαια συντήρησης του υπολογιστή, τις πληροφορίες εγγύησης και τις επιλογές ανανέωσης της εγγύησης.

Get Help (Βοήθεια) — Προβάλετε τις επιλογές της Τεχνικής υποστήριξης της Dell, την Εξυπηρέτηση πελατών, τις Περιηγήσεις και Εκπαίδευση, τα Online εργαλεία, το Εγχειρίδιο κατόχου, τις Πληροφορίες εγγύησης, τις Συχνές ερωτήσεις, κ.ά.

Backup and Recovery (Δημιουργία αντιγράφων ασφαλείας και επαναφορά) — Δημιουργήστε μέσα αποκατάστασης, εκκινήστε το εργαλείο αποκατάστασης και την online δημιουργία αντιγράφων ασφαλείας.

System Performance Improvement Offers (Ευκαιρίες βελτίωσης απόδοσης του συστήματος) — Λάβετε λύσεις σχετικά με το υλικό και το λογισμικό που θα σας βοηθήσουν να βελτιώσετε την απόδοση του συστήματός σας.

Για περισσότερες πληροφορίες σχετικά με το **Κέντρο υποστήριξης Dell**, καθώς και για να πραγματοποιήσετε λήψη και εγκατάσταση των διαθέσιμων εργαλείων υποστήριξης, μεταβείτε στη διεύθυνση **DellSupportCenter.com**.

Υπηρεσία My Dell Downloads

 **ΣΗΜΕΙΩΣΗ:** Η υπηρεσία My Dell Downloads (Στοιχεία λήψης Dell) ενδέχεται να μην είναι διαθέσιμη σε όλες τις περιοχές.

Ορισμένα από τα προεγκατεστημένα προϊόντα λογισμικού στον νέο υπολογιστή σας δεν συμπεριλαμβάνουν CD ή DVD αντιγράφων ασφαλείας. Αυτό το λογισμικό είναι διαθέσιμο από την υπηρεσία My Dell Downloads. Από αυτόν τον ιστότοπο μπορείτε να κάνετε λήψη του διαθέσιμου λογισμικού για επανεγκατάσταση ή να δημιουργήσετε το δικό σας μέσο αντιγράφου ασφαλείας.

Για να εγγραφείτε και να χρησιμοποιήσετε την υπηρεσία My Dell Downloads:

1. Επισκεφθείτε τη διεύθυνση **downloadstore.dell.com/media**.
2. Ακολουθήστε τις οδηγίες στην οθόνη, για να εγγραφείτε στην υπηρεσία και να κάνετε λήψη του λογισμικού.
3. Κάντε επανεγκατάσταση του λογισμικού ή δημιουργήστε ένα μέσο αντιγράφου ασφαλείας του λογισμικού για μελλοντική χρήση.

Μηνύματα συστήματος

Εάν ο υπολογιστής σας παρουσιάσει πρόβλημα ή σφάλμα, μπορεί να εμφανίσει στην οθόνη του ένα μήνυμα συστήματος το οποίο θα σας βοηθήσει να εντοπίσετε το αίτιο και την ενέργεια που απαιτείται για την επίλυση του προβλήματος.

 **ΣΗΜΕΙΩΣΗ:** Εάν το μήνυμα που εμφανίζεται δεν περιλαμβάνεται στα παραδείγματα που ακολουθούν, ανατρέξτε στο υλικό τεκμηρίωσης του λειτουργικού συστήματος ή του προγράμματος που εκτελούσατε όταν εμφανίστηκε το μήνυμα. Μπορείτε επίσης να ανατρέξετε στον *Οδηγό τεχνολογίας Dell* στον σκληρό δίσκο, να επισκεφτείτε τη διεύθυνση **support.dell.com/manuals** ή να επικοινωνήσετε με την Dell (ανατρέξτε στην ενότητα «Επικοινωνία με την Dell» στη σελίδα 102).

Alert! Previous attempts at booting this system have failed at checkpoint [nnnn]. Για βοήθεια σχετικά με την επίλυση αυτού του προβλήματος, σημειώστε αυτό το σημείο ελέγχου και επικοινωνήστε με την Τεχνική υποστήριξη της Dell — Δεν ήταν δυνατή η ολοκλήρωση της διαδικασίας εκκίνησης από τον υπολογιστή τρεις συνεχόμενες φορές για το ίδιο σφάλμα. Επικοινωνήστε με την Dell (ανατρέξτε στην ενότητα «Επικοινωνία με την Dell» στη σελίδα 102).

CMOS checksum error (Σφάλμα αθροίσματος ελέγχου του CMOS) — Πιθανή βλάβη μητρικής πλακέτας ή χαμηλή ισχύς μπαταρίας ρολογιού πραγματικού χρόνου (RTC). Αντικαταστήστε τη δισκοειδή μπαταρία (ανατρέξτε στην ενότητα *Service Manual (Εγχειρίδιο σέρβις)* στη διεύθυνση **support.dell.com/manuals**) ή επικοινωνήστε με τη Dell (ανατρέξτε στην ενότητα «Επικοινωνία με την Dell» στη σελίδα 102).

Hard-disk drive failure (Βλάβη μονάδας σκληρού δίσκου) — Πιθανή βλάβη μονάδας σκληρού δίσκου στη διάρκεια του POST. Επικοινωνήστε με την Dell (ανατρέξτε στην ενότητα «Επικοινωνία με την Dell» στη σελίδα 102).

Keyboard failure (Βλάβη πληκτρολογίου) — Βλάβη πληκτρολογίου ή χαλαρά συνδεδεμένο καλώδιο πληκτρολογίου.

Για να αντικαταστήσετε το πληκτρολόγιο, ανατρέξτε στην ενότητα *Service Manual* (Εγχειρίδιο σέρβις) στη διεύθυνση **support.dell.com/manuals**.

No boot device available — Δεν υπάρχει διαμέρισμα με δυνατότητα εκκίνησης στη μονάδα σκληρού δίσκου ή το καλώδιο σκληρού δίσκου είναι χαλαρά συνδεδεμένο ή δεν υπάρχει συσκευή με δυνατότητα εκκίνησης.

- Εάν η μονάδα σκληρού δίσκου είναι η συσκευή εκκίνησης, βεβαιωθείτε ότι τα καλώδια είναι συνδεδεμένα και ότι η μονάδα είναι εγκατεστημένη σωστά και διαμερισμένη ως συσκευή εκκίνησης.
- Μεταβείτε στις ρυθμίσεις συστήματος και βεβαιωθείτε ότι οι πληροφορίες ακολουθίας εκκίνησης είναι σωστές (ανατρέξτε στον *Οδηγό τεχνολογίας Dell* στον σκληρό δίσκο ή επισκεφτείτε τη διεύθυνση **support.dell.com/manuals**).

CAUTION - Hard Drive SELF MONITORING SYSTEM has reported that a parameter has exceeded its normal operating range. Dell recommends that you back up your data regularly. A parameter out of range may or may not indicate a potential hard drive problem ((ΠΡΟΣΟΧΗ - Το ΣΥΣΤΗΜΑ ΑΥΤΟΠΑΡΑΚΟΛΟΥΘΗΣΗΣ της μονάδας του σκληρού δίσκου ανέφερε ότι μια παράμετρος ξεπέρασε το εύρος κανονικής λειτουργίας. Η Dell συνιστά να πραγματοποιείτε αντίγραφα ασφαλείας των δεδομένων σας σε τακτά χρονικά διαστήματα. Μια παράμετρος εκτός εύρους μπορεί να σημαίνει ενδεχόμενο πρόβλημα στη μονάδα σκληρού δίσκου). — Σφάλμα S.M.A.R.T., πιθανή βλάβη της μονάδας σκληρού δίσκου. Επικοινωνήστε με την Dell (ανατρέξτε στην ενότητα «Επικοινωνία με την Dell» στη σελίδα 102).

Hardware Troubleshooter (Αντιμετώπιση προβλημάτων υλικού)



Εάν μια συσκευή είτε δεν ανιχνευθεί κατά την εγκατάσταση του λειτουργικού συστήματος είτε έχει ανιχνευθεί αλλά έχει διαμορφωθεί λανθασμένα, μπορείτε να χρησιμοποιήσετε το **Hardware Troubleshooter** (Αντιμετώπιση προβλημάτων υλικού) για να επιλύσετε την ασυμβατότητα.

Για να ξεκινήσετε το Hardware Troubleshooter (Αντιμετώπιση προβλημάτων υλικού):

1. Πατήστε **Start (Έναρξη)**  → **Help and Support (Βοήθεια και υποστήριξη)**.
2. Πληκτρολογήστε `hardware troubleshooter` (αντιμετώπιση προβλημάτων υλικού) στο πεδίο αναζήτησης και κατόπιν πατήστε το πλήκτρο <Enter> για να αρχίσει η αναζήτηση.
3. Στα αποτελέσματα της αναζήτησης, επιλέξτε τη δυνατότητα που περιγράφει το πρόβλημα με τον καλύτερο δυνατό τρόπο και ακολουθήστε τα υπόλοιπα βήματα αντιμετώπισης του προβλήματος.

Dell Diagnostics

Εάν αντιμετωπίζετε κάποιο πρόβλημα με τον υπολογιστή σας, πραγματοποιήστε τους ελέγχους που αναφέρονται στην ενότητα «Προβλήματα κλειδωμάτων και λογισμικού» στη σελίδα 63 και εκτελέστε το Dell Diagnostics προτού επικοινωνήσετε με την Dell για τεχνική βοήθεια.

-  **ΣΗΜΕΙΩΣΗ:** Το Dell Diagnostics λειτουργεί μόνο στους υπολογιστές της Dell.
-  **ΣΗΜΕΙΩΣΗ:** Ο δίσκος *Drivers and Utilities* (Προγράμματα οδήγησης και βοηθητικές εφαρμογές) ενδέχεται να μην συνοδεύει τον υπολογιστή.

Χρήση εργαλείων υποστήριξης

Βεβαιωθείτε ότι η συσκευή που θέλετε να δοκιμάσετε εμφανίζεται στο πρόγραμμα ρυθμίσεων του συστήματος και είναι ενεργός. Πατήστε <F2> κατά τη διάρκεια του POST (Power On Self Test - Αυτοδιαγνωστικό πρόγραμμα εκκίνησης) για να μεταβείτε στο βοηθητικό πρόγραμμα ρύθμισης συστήματος (BIOS).

Εκκινήστε το Dell Diagnostics από τη μονάδα σκληρού δίσκου ή από το δίσκο *Προγράμματα οδήγησης και βοηθητικές εφαρμογές*.

Εκκίνηση του Dell Diagnostics από τη μονάδα σκληρού δίσκου

Το Dell Diagnostics βρίσκεται σε ένα κρυφό τμήμα διαγνωστικού βοηθητικού προγράμματος στον σκληρό σας δίσκο.

 **ΣΗΜΕΙΩΣΗ:** Εάν ο υπολογιστής σας δεν μπορεί να εμφανίσει εικόνα στην οθόνη, επικοινωνήστε με την Dell (ανατρέξτε στην ενότητα «Επικοινωνία με την Dell» στη σελίδα 102).

1. Βεβαιωθείτε ότι ο υπολογιστής είναι συνδεδεμένος σε πρίζα, η οποία λειτουργεί κανονικά.
2. Ενεργοποιήστε (ή επανεκκινήστε) τον υπολογιστή σας.

3. Όταν εμφανιστεί το λογότυπο DELL™, πατήστε αμέσως <F12>. Επιλέξτε **Diagnostics** από το μενού εκκίνησης και πατήστε <Enter>.

Θα ξεκινήσει στον υπολογιστή σας ένας έλεγχος που καλείται «Αξιολόγηση συστήματος πριν από την εκκίνηση» (Pre-Boot System Assessment - PSA).

 **ΣΗΜΕΙΩΣΗ:** Εάν περιμένετε πολλή ώρα και εμφανιστεί το λογότυπο του λειτουργικού συστήματος, συνεχίστε να περιμένετε μέχρι να δείτε την επιφάνεια εργασίας των Microsoft® Windows® και έπειτα τερματίστε τη λειτουργία του υπολογιστή και προσπαθήστε ξανά.

 **ΣΗΜΕΙΩΣΗ:** Εάν εμφανιστεί μήνυμα ότι δεν βρέθηκε διαμέρισμα βοηθητικού προγράμματος διαγνωστικών ελέγχων, εκτελέστε το Dell Diagnostics από το δίσκο *Προγράμματα οδήγησης και βοηθητικές εφαρμογές*.

Εάν εκτελεστεί το PSA:

- a. Το PSA ξεκινά την εκτέλεση ελέγχων.
- b. Εάν το PSA ολοκληρωθεί με επιτυχία, εμφανίζεται το ακόλουθο μήνυμα:

`"No problems have been found with this system so far. Do you want to run the remaining memory tests? This will take about 30 minutes or more. Do you want to continue? (Recommended)."`
 (Δεν εντοπίστηκαν προβλήματα στο σύστημα μέχρι τώρα. Θέλετε να εκτελέσετε τους υπόλοιπους ελέγχους μνήμης; Αυτή η διαδικασία θα διαρκέσει περίπου 30 λεπτά ή περισσότερο. Θέλετε να συνεχίσετε; (Προτείνεται)).

- c. Εάν αντιμετωπίζετε προβλήματα με τη μνήμη, πατήστε <y>. Εάν όχι, πατήστε <n>. Εμφανίζεται το ακόλουθο μήνυμα: "Booting Dell Diagnostic Utility Partition. Press any key to continue." (Εκκίνηση του διαμερίσματος βοηθητικής εφαρμογής διαγνωστικών ελέγχων της Dell. Πατήστε ένα πλήκτρο για να συνεχίσετε.)
- d. Πατήστε ένα πλήκτρο για να μεταβείτε στο παράθυρο **Choose An Option** (Ορίστε μια επιλογή).

Εάν δεν εκτελεστεί το PSA:

Πιέστε οποιοδήποτε πλήκτρο για έναρξη του Dell Diagnostics από το διαμέρισμα της βοηθητικής εφαρμογής διαγνωστικών ελέγχων στη μονάδα του σκληρού σας δίσκου.

4. Επιλέξτε τον έλεγχο που θέλετε να εκτελέσετε.
5. Εάν αντιμετωπίσετε πρόβλημα κατά την διάρκεια ενός ελέγχου, εμφανίζεται ένα μήνυμα με έναν κωδικό σφάλματος και μια περιγραφή του προβλήματος. Καταγράψτε τον κωδικό σφάλματος και την περιγραφή του προβλήματος και επικοινωνήστε με την Dell (ανατρέξτε στην ενότητα «Επικοινωνία με την Dell» στη σελίδα 102).



 **ΣΗΜΕΙΩΣΗ:** Η ετικέτα εξυπηρέτησης για τον υπολογιστή σας βρίσκεται στο επάνω μέρος κάθε οθόνης ελέγχου. Με την ετικέτα εξυπηρέτησης μπορείτε να προσδιορίζετε τον υπολογιστή σας, όταν επικοινωνείτε με την Dell.

6. Όταν ολοκληρωθούν οι έλεγχοι, κλείστε την οθόνη ελέγχου για να επιστρέψετε στο παράθυρο **Choose An Option (Ορισμός μιας επιλογής)**.
7. Για έξοδο από το Dell Diagnostics και επανεκκίνηση του υπολογιστή, κάντε κλικ στην επιλογή **Exit** (Έξοδος).

Εκκίνηση της εφαρμογής Dell Diagnostics από το δίσκο «Προγράμματα οδήγησης και βοηθητικές εφαρμογές»

 **ΣΗΜΕΙΩΣΗ:** Ο δίσκος *Drivers and Utilities* (Προγράμματα οδήγησης και βοηθητικές εφαρμογές) ενδέχεται να μην συνοδεύει τον υπολογιστή.

1. Τοποθετήστε το δίσκο *Προγράμματα οδήγησης και βοηθητικές εφαρμογές*.
2. Τερματίστε τη λειτουργία του υπολογιστή και κάντε επανεκκίνηση.
Μόλις εμφανιστεί το λογότυπο DELL™, πατήστε αμέσως το πλήκτρο <F12>.

-  **ΣΗΜΕΙΩΣΗ:** Εάν περιμένετε πολλή ώρα και εμφανιστεί το λογότυπο του λειτουργικού συστήματος, συνεχίστε να περιμένετε ωσότου δείτε την επιφάνεια εργασίας των Microsoft Windows και μετά τερματίστε τη λειτουργία του υπολογιστή και δοκιμάστε ξανά.
-  **ΣΗΜΕΙΩΣΗ:** Τα επόμενα βήματα αλλάζουν την ακολουθία εκκίνησης για μία μόνο φορά. Στην επόμενη διαδικασία εκκίνησης, η εκκίνηση του υπολογιστή γίνεται σύμφωνα με τις συσκευές που ορίζονται στο πρόγραμμα εγκατάστασης του συστήματος.
- Όταν εμφανιστεί η λίστα των συσκευών εκκίνησης, επιλέξτε **CD/DVD/CD-RW** και πατήστε <Enter>.
 - Στο μενού που εμφανίζεται, επιλέξτε **Boot from CD-ROM** (Εκκίνηση από CD-ROM) και πατήστε <Enter>.
 - Πληκτρολογήστε 1 για να ξεκινήσει το μενού του CD και πατήστε <Enter> για να προχωρήσετε.
 - Επιλέξτε **Run the 32 Bit Dell Diagnostics (Εκτέλεση του διαγνωστικού προγράμματος 32 Bit της Dell)** από την αριθμημένη λίστα. Εάν παρατίθενται πολλαπλές εκδόσεις, επιλέξτε την έκδοση που ενδείκνυται για τον υπολογιστή σας.
 - Επιλέξτε τον έλεγχο που θέλετε να εκτελέσετε.

8. Εάν αντιμετωπίσετε πρόβλημα κατά την διάρκεια ενός ελέγχου, εμφανίζεται ένα μήνυμα με έναν κωδικό σφάλματος και μια περιγραφή του προβλήματος. Καταγράψτε τον κωδικό σφάλματος και την περιγραφή του προβλήματος και επικοινωνήστε με την Dell (ανατρέξτε στην ενότητα «Επικοινωνία με την Dell» στη σελίδα 102).
-  **ΣΗΜΕΙΩΣΗ:** Η ετικέτα εξυπηρέτησης για τον υπολογιστή σας βρίσκεται στο επάνω μέρος κάθε οθόνης ελέγχου. Με την ετικέτα εξυπηρέτησης μπορείτε να προσδιορίζετε τον υπολογιστή σας, όταν επικοινωνείτε με την Dell.
9. Όταν ολοκληρωθούν οι έλεγχοι, κλείστε την οθόνη ελέγχου για να επιστρέψετε στο παράθυρο **Choose An Option** (Ορισμός μιας επιλογής).
10. Για να τερματίσετε τη λειτουργία του Dell Diagnostics και να επανεκκινήσετε τον υπολογιστή, κάντε κλικ στο κουμπί **Exit** (Έξοδος).
11. Αφαιρέστε το δίσκο *Προγράμματα οδήγησης και βοηθητικές εφαρμογές*.

Επαναφορά του λειτουργικού συστήματος

Μπορείτε να κάνετε επαναφορά του λειτουργικού συστήματος στον υπολογιστή χρησιμοποιώντας μια από τις παρακάτω επιλογές:

- ⚠ **ΠΡΟΣΟΧΗ:** Εάν χρησιμοποιήσετε τη λειτουργία **Dell Factory Image Restore** ή το **δίσκο Λειτουργικού συστήματος**, θα διαγραφούν οριστικά όλα τα αρχεία δεδομένων από τον υπολογιστή. Εάν είναι δυνατό, προτού χρησιμοποιήσετε αυτές τις επιλογές, δημιουργήστε αντίγραφα ασφαλείας των αρχείων δεδομένων.

Επιλογή	Χρήση
Επαναφορά συστήματος	Ως πρώτη λύση
Dell DataSafe Local Backup	Όταν το πρόβλημα δεν επιλύεται με την Επαναφορά συστήματος
Μέσο αποκατάστασης συστήματος	Όταν κάποια βλάβη του λειτουργικού συστήματος δεν επιτρέπει τη χρήση της Επαναφοράς συστήματος και της λειτουργίας DataSafe Local Backup Κατά την εγκατάσταση της εργοστασιακής εικόνας σε νέο εγκατεστημένο σκληρό δίσκο

Επιλογή	Χρήση
Dell Factory Image Restore	Για την επαναφορά του υπολογιστή στην κατάσταση λειτουργίας που βρισκόταν, όταν τον παραλάβατε
Δίσκος Λειτουργικού συστήματος	Για την επανεγκατάσταση μόνο του λειτουργικού συστήματος στον υπολογιστή

 **ΣΗΜΕΙΩΣΗ:** Ο δίσκος *Λειτουργικού συστήματος* ενδέχεται να μην συνοδεύει τον υπολογιστή.

Επαναφορά συστήματος

Τα λειτουργικά συστήματα Microsoft® Windows® παρέχουν την επιλογή System Restore (Επαναφορά συστήματος), η οποία σας επιτρέπει να επαναφέρετε τον υπολογιστή σας σε προγενέστερη λειτουργική κατάσταση (χωρίς να επηρεαστούν τα αρχεία δεδομένων), αν κάποιες αλλαγές που έγιναν στο υλικό, το λογισμικό ή άλλες ρυθμίσεις συστήματος έχουν αφήσει τον υπολογιστή σε ανεπιθύμητη λειτουργική κατάσταση. Όσες αλλαγές κάνει η λειτουργία System Restore (Επαναφορά συστήματος) στον υπολογιστή σας είναι πλήρως αναστρέψιμες.

⚠ ΠΡΟΣΟΧΗ: Φροντίστε να δημιουργείτε τακτικά εφεδρικά αντίγραφα των αρχείων των δεδομένων σας. Η Επαναφορά συστήματος δεν παρακολουθεί τα αρχεία δεδομένων σας, ούτε τα επαναφέρει.

Έναρξη της λειτουργίας System Restore (Επαναφορά συστήματος)

1. Πατήστε **Start** (Έναρξη) .
2. Στο πλαίσιο **Start Search** (Έναρξη αναζήτησης), πληκτρολογήστε System Restore (Επαναφορά συστήματος) και πατήστε <Enter>.
✎ ΣΗΜΕΙΩΣΗ: Ενδέχεται να εμφανιστεί το παράθυρο **User Account Control** (Έλεγχος λογαριασμού χρήστη). Εάν είστε διαχειριστής του υπολογιστή, κάντε κλικ στο κουμπί **Continue** (Συνέχεια), διαφορετικά επικοινωνήστε με το διαχειριστή.
3. Κάντε κλικ στο κουμπί **Next** (Επόμενο) και ακολουθήστε τις οδηγίες στην οθόνη.

Στην περίπτωση που η λειτουργία System Restore (Επαναφορά συστήματος) δεν λύσει το πρόβλημα, μπορείτε να αναιρέσετε την τελευταία επαναφορά συστήματος.

Αναίρεση της τελευταίας Επαναφοράς συστήματος

 **ΣΗΜΕΙΩΣΗ:** Προτού αναιρέσετε την τελευταία επαναφορά συστήματος, αποθηκεύστε και κλείστε όλα τα ανοικτά αρχεία και τερματίστε όλα τα ανοικτά προγράμματα. Μην αλλάξετε, μην ανοίξετε και μην διαγράψετε αρχεία ή προγράμματα μέχρι να ολοκληρωθεί η επαναφορά.

1. Πατήστε **Start (Έναρξη)** .
2. Στο πλαίσιο αναζήτησης, πληκτρολογήστε `System Restore` και κατόπιν πατήστε το πλήκτρο <Enter>.
3. Κάντε κλικ στην επιλογή **Undo my last Restoration (Αναίρεση της τελευταίας επαναφοράς μου)**, κάντε κλικ στο κουμπί **Next (Επόμενο)** και ακολουθήστε τις οδηγίες στην οθόνη.

Dell DataSafe Local Backup

 **ΠΡΟΣΟΧΗ:** Με τη χρήση του Dell DataSafe Local Backup καταργούνται οριστικά τα προγράμματα ή τα προγράμματα οδήγησης που εγκαταστήσατε, αφού παραλάβετε τον υπολογιστή. Προετοιμάστε τα μέσα αντιγράφων ασφαλείας των εφαρμογών που χρειάζεται να εγκαταστήσετε στον υπολογιστή, προτού χρησιμοποιήσετε το Dell DataSafe Local Backup. Χρησιμοποιήστε το Dell DataSafe Local Backup μόνο εάν με την Επαναφορά συστήματος δεν επιλύθηκε το πρόβλημα του λειτουργικού συστήματος.

 **ΠΡΟΣΟΧΗ:** Παρόλο που το Dell DataSafe Local Backup είναι σχεδιασμένο να διατηρεί τα αρχεία δεδομένων στον υπολογιστή, συνιστάται να δημιουργείτε αντίγραφα ασφαλείας των αρχείων δεδομένων σας, προτού χρησιμοποιήσετε το Dell DataSafe Local Backup.

 **ΣΗΜΕΙΩΣΗ:** Το Dell DataSafe Local Backup ενδέχεται να μην είναι διαθέσιμο σε όλες τις περιοχές.

 **ΣΗΜΕΙΩΣΗ:** Εάν το Dell DataSafe Local Backup δεν είναι διαθέσιμο στον υπολογιστή σας, χρησιμοποιήστε τη λειτουργία Dell Factory Image Restore (ανατρέξτε στην ενότητα «Dell Factory Image Restore» (Επαναφορά εργοστασιακής εικόνας Dell) στη σελίδα 88) για να κάνετε επαναφορά του λειτουργικού συστήματος.

Μπορείτε να χρησιμοποιήσετε το Dell DataSafe Local Backup για επαναφορά της μονάδας σκληρού δίσκου στη λειτουργική κατάσταση που βρισκόταν όταν αγοράσατε τον υπολογιστή σας, χωρίς να διαγραφούν τα αρχεία δεδομένων.

Με τη λειτουργία Dell DataSafe Local Backup μπορείτε:

- Να δημιουργήσετε αντίγραφα ασφαλείας και να κάνετε επαναφορά του υπολογιστή σε μια προηγούμενη κατάσταση λειτουργίας
- Να δημιουργήσετε μέσα αποκατάστασης συστήματος

Dell DataSafe Local Backup Basic

Για επαναφορά της εργοστασιακής εικόνας διατηρώντας τα αρχεία δεδομένων:

1. Σβήστε τον υπολογιστή.
2. Αποσυνδέστε όλες τις συσκευές (μονάδα USB, εκτυπωτή κτλ.) από τον υπολογιστή και αφαιρέστε τυχόν εσωτερικό υλικό που προσθέσατε πρόσφατα.

 **ΣΗΜΕΙΩΣΗ:** Μην αποσυνδέετε το μετασχηματιστή AC.

3. Θέστε τον υπολογιστή σε λειτουργία.
4. Μόλις εμφανιστεί το λογότυπο DELL™, πατήστε το πλήκτρο <F8> αρκετές φορές για να αποκτήσετε πρόσβαση στο παράθυρο **Advanced Boot Options (Επιλογές εκκίνησης για προχωρημένους)**.

 **ΣΗΜΕΙΩΣΗ:** Εάν περιμένετε πολλή ώρα και εμφανίζεται το λογότυπο του λειτουργικού συστήματος, συνεχίστε να περιμένετε ωστόσο δείτε την επιφάνεια εργασίας των Microsoft Windows και μετά τερματίστε τη λειτουργία του υπολογιστή σας και δοκιμάστε ξανά.

5. Επιλέξτε **Repair Your Computer (Επιδιόρθωση του υπολογιστή σας)**.
6. Επιλέξτε **Dell Factory Image Recovery and DataSafe Options (Ανάκτηση εργοστασιακής εικόνας Dell και Επιλογές DataSafe)** και ακολουθήστε τις οδηγίες στην οθόνη.

 **ΣΗΜΕΙΩΣΗ:** Η διάρκεια της διαδικασίας επαναφοράς εξαρτάται από την ποσότητα των δεδομένων που θα επαναφερθούν.

 **ΣΗΜΕΙΩΣΗ:** Για περισσότερες πληροφορίες, ανατρέξτε στο άρθρο 353560 της γνωσιακής βάσης στη διεύθυνση support.dell.com.

Αναβάθμιση σε Dell DataSafe Local Backup Professional

 **ΣΗΜΕΙΩΣΗ:** Είναι δυνατή η εγκατάσταση της λειτουργίας Dell DataSafe Local Backup Professional στον υπολογιστή, εάν την παραγγείλετε τη στιγμή της αγοράς.

Η λειτουργία Dell DataSafe Local Backup Professional παρέχει πρόσθετες δυνατότητες που σας επιτρέπουν:

- Να δημιουργήσετε αντίγραφα ασφαλείας και να κάνετε επαναφορά του υπολογιστή βάσει τύπων αρχείων
- Να δημιουργήσετε αντίγραφα ασφαλείας αρχείων σε μια τοπική συσκευή αποθήκευσης
- Να προγραμματίσετε την αυτόματη δημιουργία αντιγράφων ασφαλείας

Για να κάνετε αναβάθμιση σε Dell DataSafe Local Backup Professional:

1. Κάντε διπλό κλικ στο εικονίδιο Dell DataSafe Local Backup  στη γραμμή εργασιών.
2. Κάντε κλικ στην επιλογή **UPGRADE NOW! (ΑΜΕΣΗ ΑΝΑΒΑΘΜΙΣΗ!)**
3. Ακολουθήστε τις οδηγίες στην οθόνη για να ολοκληρώσετε την αναβάθμιση.

Μέσο αποκατάστασης συστήματος

△ ΠΡΟΣΟΧΗ: Παρόλο που το μέσο αποκατάστασης συστήματος είναι σχεδιασμένο να διατηρεί τα αρχεία δεδομένων στον υπολογιστή, συνιστάται να δημιουργείτε αντίγραφα ασφαλείας των αρχείων δεδομένων σας, προτού χρησιμοποιήσετε το μέσο αποκατάστασης συστήματος.

Μπορείτε να χρησιμοποιήσετε το μέσο αποκατάστασης συστήματος, το οποίο έχει δημιουργηθεί χρησιμοποιώντας το Dell DataSafe Local Backup, για επαναφορά της μονάδας σκληρού δίσκου στη λειτουργική κατάσταση που βρισκόταν όταν αγοράσατε τον υπολογιστή σας, χωρίς να διαγραφούν τα αρχεία δεδομένων από τον υπολογιστή.

Χρησιμοποιήστε το μέσο αποκατάστασης συστήματος σε περίπτωση:

- Βλάβης του λειτουργικού συστήματος που δεν επιτρέπει τη χρήση επιλογών αποκατάστασης που είναι εγκατεστημένες στον υπολογιστή.
- Βλάβης της μονάδας σκληρού δίσκου που δεν επιτρέπει την επαναφορά δεδομένων.

Επαναφορά του λειτουργικού συστήματος

Για να κάνετε επαναφορά της εργοστασιακής εικόνας του υπολογιστή χρησιμοποιώντας το μέσο αποκατάστασης συστήματος:

1. Τοποθετήστε το δίσκο αποκατάστασης συστήματος ή τη φορητή μνήμη USB και κάντε επανεκκίνηση του υπολογιστή.
2. Όταν εμφανιστεί το λογότυπο DELL™, πατήστε αμέσως <F12>.

 **ΣΗΜΕΙΩΣΗ:** Εάν περιμένετε πολλή ώρα και εμφανιστεί το λογότυπο του λειτουργικού συστήματος, συνεχίστε να περιμένετε μέχρι να δείτε την επιφάνεια εργασίας των Microsoft® Windows®. Στη συνέχεια, τερματίστε τη λειτουργία του υπολογιστή σας και προσπαθήστε ξανά.

3. Επιλέξτε την κατάλληλη συσκευή εκκίνησης από τη λίστα και πατήστε <Enter>.
4. Ακολουθήστε τις οδηγίες στην οθόνη για να ολοκληρώσετε τη διαδικασία αποκατάστασης.

Dell Factory Image Restore

 **ΠΡΟΣΟΧΗ:** Η χρήση της λειτουργίας Dell Factory Image Restore (Επαναφορά εργοστασιακής εικόνας Dell) διαγράφει μόνιμα όλα τα δεδομένα που υπάρχουν στον σκληρό δίσκο και καταργεί κάθε πρόγραμμα ή πρόγραμμα οδήγησης που εγκαταστήσατε μετά την παραλαβή του υπολογιστή σας. Εάν είναι δυνατό, προτού χρησιμοποιήσετε αυτές τις επιλογές, δημιουργήστε αντίγραφα ασφαλείας των δεδομένων. Χρησιμοποιήστε τη λειτουργία Dell Factory Image Restore (Επαναφορά εργοστασιακής εικόνας Dell) μόνον εάν δεν λυθεί το πρόβλημα στο λειτουργικό σας σύστημα με τη λειτουργία System Restore (Επαναφοράς συστήματος).

 **ΣΗΜΕΙΩΣΗ:** Η λειτουργία Dell Factory Image Restore (Επαναφορά εργοστασιακής εικόνας Dell) ενδέχεται να μην είναι διαθέσιμη σε ορισμένες χώρες ή σε ορισμένους υπολογιστές.

 **ΣΗΜΕΙΩΣΗ:** Εάν η λειτουργία Dell Factory Image Restore δεν είναι διαθέσιμη στον υπολογιστή σας, χρησιμοποιήστε τη λειτουργία Dell DataSafe Local Backup (ανατρέξτε στην ενότητα «Dell DataSafe Local Backup» στη σελίδα 83) για να κάνετε επαναφορά του λειτουργικού συστήματος.

Χρησιμοποιήστε τη λειτουργία Dell Factory Image Restore (Επαναφορά εργοστασιακής εικόνας Dell) μόνο ως τελευταία μέθοδο επαναφοράς του λειτουργικού σας συστήματος. Η επιλογή αυτή επαναφέρει τον σκληρό δίσκο στην κατάσταση λειτουργίας στην οποία βρισκόταν όταν αγοράσατε τον υπολογιστή. Κάθε πρόγραμμα ή αρχείο που προστέθηκε από τότε που αγοράσατε τον υπολογιστή σας — συμπεριλαμβανομένων των αρχείων δεδομένων— διαγράφονται μόνιμα από τον σκληρό δίσκο. Τα αρχεία δεδομένων περιλαμβάνουν έγγραφα, υπολογιστικά έγγραφα, μηνύματα ηλεκτρονικής αλληλογραφίας, ψηφιακές φωτογραφίες, αρχεία μουσικής κ.λπ. Εάν είναι δυνατό, δημιουργήστε αντίγραφα ασφαλείας όλων των δεδομένων σας, προτού χρησιμοποιήσετε τη λειτουργία Dell Factory Image Restore.

Έναρξη της λειτουργίας Dell Factory Image Restore

1. Θέστε σε λειτουργία τον υπολογιστή.
2. Μόλις εμφανιστεί το λογότυπο DELL™, πατήστε το πλήκτρο <F8> αρκετές φορές για να αποκτήσετε πρόσβαση στο παράθυρο **Advanced Boot Options (Επιλογές εκκίνησης για προχωρημένους)**.

 **ΣΗΜΕΙΩΣΗ:** Εάν περιμένετε πολλή ώρα και εμφανιστεί το λογότυπο του λειτουργικού συστήματος, συνεχίστε να περιμένετε ωστόσο δείτε την επιφάνεια εργασίας των Microsoft Windows και μετά τερματίστε τη λειτουργία του υπολογιστή και δοκιμάστε ξανά.

3. Επιλέξτε **Repair Your Computer (Επιδιόρθωση του υπολογιστή σας)**. Εμφανίζεται το παράθυρο **System Recovery Options (Επιλογές αποκατάστασης συστήματος)**.

4. Επιλέξτε μια διάταξη πληκτρολογίου και κατόπιν πατήστε **Next (Επόμενο)**.

5. Για να αποκτήσετε πρόσβαση στις επιλογές επαναφοράς, συνδεθείτε ως τοπικός χρήστης. Για πρόσβαση στη γραμμή εντολών, πληκτρολογήστε `administrator` στο πεδίο **User name (Όνομα χρήστη)** και μετά πατήστε **OK**.

6. Πατήστε **Dell Factory Image Restore (Επαναφορά εργοστασιακής εικόνας Dell)**.

Θα εμφανιστεί η οθόνη υποδοχής του **Dell Factory Image Restore**.

 **ΣΗΜΕΙΩΣΗ:** Ανάλογα με τη ρύθμιση των παραμέτρων σας, μπορεί να χρειαστεί να επιλέξετε **Dell Factory Tools (Εργοστασιακά εργαλεία Dell)** και, στη συνέχεια, **Dell Factory Image Restore (Επαναφορά εργοστασιακής εικόνας Dell)**.

7. Πατήστε **Next (Επόμενο)**.

Εμφανίζεται η οθόνη **Confirm Data Deletion** (Επιβεβαίωση διαγραφής δεδομένων).

 **ΣΗΜΕΙΩΣΗ:** Εάν δεν θέλετε να προχωρήσετε στη λειτουργία Factory Image Restore (Επαναφορά εργοστασιακής εικόνας), πατήστε **Cancel (Άκυρο)**.

8. Κάντε κλικ στο πλαίσιο ελέγχου για να επιβεβαιώσετε ότι θέλετε να συνεχίσετε την επαναδιαμόρφωση του σκληρού δίσκου και την επαναφορά του λογισμικού του συστήματος στην εργοστασιακή κατάσταση, και έπειτα κάντε κλικ στο κουμπί **Next (Επόμενο)**.

Η διαδικασία επαναφοράς αρχίζει και μπορεί να χρειαστεί πέντε λεπτά ή περισσότερο για να ολοκληρωθεί. Ένα μήνυμα εμφανίζεται όταν οι εφαρμογές του λειτουργικού συστήματος και οι εργοστασιακές εφαρμογές έχουν επαναφερθεί στην εργοστασιακή κατάσταση.

9. Κάντε κλικ στο κουμπί **Finish** (Τέλος) για να γίνει επανεκκίνηση του υπολογιστή.

Εύρεση Βοήθειας

Εάν αντιμετωπίζετε κάποιο πρόβλημα με τον υπολογιστή σας, για τη διάγνωση και την επίλυσή του μπορείτε να ακολουθήσετε τα εξής βήματα:

1. Για πληροφορίες και τις διαδικασίες αναφορικά με το πρόβλημα που παρουσιάζει ο υπολογιστής σας, ανατρέξτε στην ενότητα «Επίλυση προβλημάτων» στη σελίδα 57.
2. Για περισσότερες πληροφορίες σχετικά με την αντιμετώπιση προβλημάτων, ανατρέξτε στον *Οδηγό τεχνολογίας Dell* στον σκληρό δίσκο ή επισκεφτείτε τη διεύθυνση **support.dell.com/manuals**.
3. Για τις διαδικασίες σχετικά με την εκτέλεση του Dell Diagnostics, ανατρέξτε στην ενότητα «Dell Diagnostics» στη σελίδα 73.
4. Συμπληρώστε τη «Διαγνωστική λίστα ελέγχου» στη σελίδα 101.
5. Εάν χρειάζεστε βοήθεια σε ό,τι αφορά την εγκατάσταση και τις διαδικασίες αντιμετώπισης προβλημάτων, χρησιμοποιήστε την εκτεταμένη σειρά υπηρεσιών μέσω Διαδικτύου της Dell που υπάρχουν διαθέσιμες στην τοποθεσία Web υποστήριξης της Dell (στη διεύθυνση **support.dell.com**) στο Διαδίκτυο. Για μια πιο αναλυτική λίστα της Υποστήριξης της Dell στο Διαδίκτυο ανατρέξτε στην ενότητα «Υπηρεσίες μέσω Διαδικτύου» στη σελίδα 95.
6. Εάν το πρόβλημα δεν λυθεί με τα προηγούμενα βήματα, ανατρέξτε στην ενότητα «Προτού τηλεφωνήσετε» στη σελίδα 100.

 **ΣΗΜΕΙΩΣΗ:** Επικοινωνήστε με το τμήμα Υποστήριξης Dell από ένα τηλέφωνο κοντά στον υπολογιστή, ώστε το αρμόδιο προσωπικό να μπορέσει να σας βοηθήσει με τις αναγκαίες διαδικασίες.

 **ΣΗΜΕΙΩΣΗ:** Το σύστημα κωδικών ταχείας εξυπηρέτησης της Dell ενδέχεται να μην είναι διαθέσιμο σε όλες τις χώρες.

Όταν σας ζητηθεί από το αυτοματοποιημένο τηλεφωνικό σύστημα της Dell, πληκτρολογήστε τον Κωδικό ταχείας εξυπηρέτησης ώστε η κλήση να διαβιβαστεί κατευθείαν στο αρμόδιο προσωπικό υποστήριξης. Εάν δεν έχετε Κωδικό ταχείας εξυπηρέτησης, ανοίξτε το φάκελο **Dell Accessories** (Βοηθήματα Dell), κάντε διπλό κλικ στο εικονίδιο του **κωδικού ταχείας εξυπηρέτησης** και ακολουθήστε τις οδηγίες.

 **ΣΗΜΕΙΩΣΗ:** Ορισμένες από τις ακόλουθες υπηρεσίες δεν είναι πάντα διαθέσιμες σε όλες τις περιοχές εκτός των Η.Π.Α. Για πληροφορίες σχετικά με τη διαθεσιμότητα, επικοινωνήστε με τον αντιπρόσωπο της Dell στην περιοχή σας.

Τεχνική υποστήριξη και εξυπηρέτηση πελατών

Η υπηρεσία υποστήριξης της Dell είναι στη διάθεσή σας για να απαντήσει στις ερωτήσεις σας σχετικά με το υλικό Dell.

Το προσωπικό υποστήριξης χρησιμοποιεί διαγνωστικό σύστημα με υπολογιστές για να παρέχει γρήγορες και ακριβείς απαντήσεις.

Για να επικοινωνήσετε με την υπηρεσία υποστήριξης της Dell, ανατρέξτε στην ενότητα «Προτού τηλεφωνήσετε» στη σελίδα 100 και «Επικοινωνία με την Dell» στη σελίδα 102.

DellConnect

Το DellConnect™ είναι ένα απλό εργαλείο πρόσβασης μέσω Internet που δίνει τη δυνατότητα σε κάποιο συνεργάτη της Dell σε θέματα υπηρεσιών και υποστήριξης να αποκτήσει πρόσβαση στον υπολογιστή σας μέσω ευρυζωνικής σύνδεσης, να διαγνώσει το πρόβλημά σας και να το επιδιορθώσει. Όλα αυτά γίνονται υπό την επίβλεψή σας. Για περισσότερες πληροφορίες, μεταβείτε στον ιστότοπο **www.dell.com/dellconnect**.

Υπηρεσίες μέσω Διαδικτύου

Μπορείτε να μάθετε για τα προϊόντα και τις υπηρεσίες Dell στους εξής ιστοτόπους:

- **www.dell.com**
- **www.dell.com/ap** (μόνο για χώρες της Ασίας/του Ειρηνικού)
- **www.dell.com/jp** (μόνο για την Ιαπωνία)
- **www.euro.dell.com** (μόνο για την Ευρώπη)
- **www.dell.com/la** (για τη Λατινική Αμερική και τις χώρες της Καραϊβικής)
- **www.dell.ca** (μόνο για τον Καναδά)

Μπορείτε να αποκτήσετε πρόσβαση στην Υποστήριξη Dell μέσω των παρακάτω ιστοτόπων και διευθύνσεων email:

Τοποθεσίες υποστήριξης της Dell στο web

- **support.dell.com**
- **support.jp.dell.com** (μόνο για την Ιαπωνία)
- **support.euro.dell.com** (μόνο για την Ευρώπη)
- **supportapj.dell.com** (μόνο για την Ασία/Ειρηνικό)

Διευθύνσεις email της Υποστήριξης Dell

- **mobile_support@us.dell.com**
- **support@us.dell.com**
- **la-techsupport@dell.com** (μόνο για τις χώρες της Λατινικής Αμερικής και της Καραϊβικής)
- **apsupport@dell.com** (μόνο για τις χώρες της Ασίας/του Ειρηνικού)

Διευθύνσεις ηλεκτρονικού ταχυδρομείου των τμημάτων μάρκετινγκ και πωλήσεων της Dell

- apmarketing@dell.com (μόνο για τις χώρες της Ασίας/του Ειρηνικού)
- sales_canada@dell.com (μόνο για τον Καναδά)

Πρωτόκολλο ανώνυμης μεταφοράς αρχείων (FTP)

- [ftp.dell.com](ftp://ftp.dell.com)

Συνδεθείτε ως χρήστης: `anonymous` και χρησιμοποιήστε ως κωδικό πρόσβασης τη διεύθυνση email σας.

Αυτοματοποιημένη υπηρεσία ενημέρωσης για την κατάσταση της παραγγελίας σας

Για να ελέγξετε την κατάσταση προϊόντων της Dell που έχετε παραγγείλει, μπορείτε να επισκεφθείτε τη διεύθυνση support.dell.com ή να επικοινωνήσετε με την αυτοματοποιημένη υπηρεσία ενημέρωσης για την κατάσταση των παραγγελιών. Ένα ηχογραφημένο μήνυμα σας ζητά τις πληροφορίες που χρειάζονται για να εντοπίσετε την παραγγελία σας και να ενημερωθείτε για την πορεία της. Για πληροφορίες σχετικά με τον αριθμό τηλεφώνου που πρέπει να καλέσετε στην περιοχή σας, ανατρέξτε στην ενότητα «Επικοινωνία με την Dell» στη σελίδα 102.

Εάν έχετε κάποιο πρόβλημα με την παραγγελία σας, όπως ελλιπή ή λανθασμένα εξαρτήματα ή λανθασμένη χρέωση, επικοινωνήστε με την εξυπηρέτηση πελατών της Dell. Όταν τηλεφωνήσετε, θα πρέπει να έχετε διαθέσιμο το τιμολόγιο ή την απόδειξη παραλαβής της συσκευασίας όταν τηλεφωνήσετε. Για τον αριθμό τηλεφώνου που πρέπει να καλέσετε στην περιοχή σας, ανατρέξτε στην ενότητα «Επικοινωνία με την Dell» στη σελίδα 102.

Πληροφορίες για προϊόντα

Εάν χρειάζεστε πληροφορίες για πρόσθετα προϊόντα της Dell ή θέλετε να κάνετε παραγγελία, επισκεφτείτε την τοποθεσία της Dell στη διεύθυνση **www.dell.com** στο Internet. Για πληροφορίες σχετικά με τον αριθμό τηλεφώνου που πρέπει να καλέσετε στην περιοχή σας ή για να μιλήσετε με κάποιον ειδικό πωλήσεων, ανατρέξτε στην ενότητα «Επικοινωνία με την Dell» στη σελίδα 102.

Επιστροφή προϊόντων για επισκευή στο πλαίσιο της εγγύησης ή για πίστωση

Ετοιμάστε όλα τα προς επιστροφή είδη, είτε για επισκευή είτε για πίστωση, ως εξής:

 **ΣΗΜΕΙΩΣΗ:** Προτού επιστρέψετε το προϊόν στην Dell, βεβαιωθείτε ότι έχετε δημιουργήσει αντίγραφα ασφαλείας των δεδομένων σας στη μονάδα σκληρού δίσκου και σε οποιαδήποτε συσκευή αποθήκευσης στο προϊόν. Διαγράψτε όλες τις απόρρητες, προσωπικές και ιδιωτικές πληροφορίες, καθώς και όλες τις πληροφορίες από αφαιρούμενα μέσα, όπως CD και κάρτες μέσων. Η Dell δεν φέρει ευθύνη για τυχόν απώλεια απόρρητων, προσωπικών ή ιδιωτικών πληροφοριών ή φθορά δεδομένων, ούτε για τυχόν φθορά ή απώλεια αφαιρούμενων μέσων που ενδέχεται να συμπεριλάβετε στην επιστροφή σας.

1. Τηλεφωνήστε στην Dell για να λάβετε αριθμό εξουσιοδότησης επιστροφής υλικού και γράψτε τον καθαρά και σε εμφανές σημείο στο εξωτερικό του κιβωτίου. Για πληροφορίες σχετικά με τον αριθμό τηλεφώνου που πρέπει να καλέσετε στην περιοχή σας, ανατρέξτε στην ενότητα «Επικοινωνία με την Dell» στη σελίδα 102.
2. Συμπεριλάβετε ένα αντίγραφο του τιμολογίου και μια επιστολή που να περιγράφει την αιτία επιστροφής.
3. Συμπεριλάβετε ένα αντίγραφο της λίστας ελέγχου του Dell Diagnostics (ανατρέξτε στην ενότητα «Διαγνωστική λίστα ελέγχου» στη σελίδα 101), που να υποδεικνύει τους ελέγχους που εκτελέσατε και κάθε μήνυμα σφάλματος που ανέφερε το Dell Diagnostics (ανατρέξτε στην ενότητα «Dell Diagnostics» στη σελίδα 73).

4. Συμπεριλάβετε όποια βοηθήματα ανήκουν στο προϊόν(τα) που επιστρέφεται (καλώδια ρεύματος, λογισμικό, οδηγίες κ.λπ.) αν η επιστροφή αφορά πίστωση.
5. Συσκευάστε τον επιστρεφόμενο εξοπλισμό στη αρχική του (ή παρόμοια) συσκευασία.

 **ΣΗΜΕΙΩΣΗ:** Εσείς αναλαμβάνετε τα έξοδα αποστολής. Επίσης αναλαμβάνετε την ασφάλιση κάθε επιστρεφόμενου προϊόντος και τον κίνδυνο να χαθεί κατά την αποστολή του προς την Dell. Δεν γίνονται δεκτά τα δέματα με αντικαταβολή (C.O.D.).

 **ΣΗΜΕΙΩΣΗ:** Επιστροφές που δεν πληρούν τις προαναφερόμενες απαιτήσεις δεν θα γίνονται δεκτές από το τμήμα παραλαβής της Dell και θα σας επιστρέφονται.

Προτού τηλεφωνήσετε

- ΣΗΜΕΙΩΣΗ:** Όταν τηλεφωνείτε, φροντίστε να έχετε έτοιμο τον κωδικό ταχείας εξυπηρέτησης. Ο κωδικός βοηθά το αυτοματοποιημένο τηλεφωνικό σύστημα υποστήριξης της Dell να διαβιβάσει την κλήση σας αποτελεσματικότερα. Μπορεί να ερωτηθείτε για την ετικέτα εξυπηρέτησης.

Εντοπισμός ετικέτας εξυπηρέτησης

Μπορείτε να βρείτε την ετικέτα εξυπηρέτησης στο κάτω μέρος του υπολογιστή.

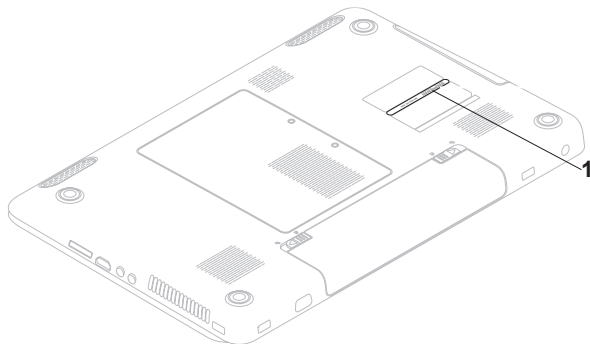

1 Ετικέτα εξυπηρέτησης

Θυμηθείτε να συμπληρώσετε την παρακάτω Διαγνωστική λίστα ελέγχου. Εάν είναι εφικτό, θέστε τον υπολογιστή σας σε λειτουργία προτού τηλεφωνήσετε στην Dell για βοήθεια και καλέστε από ένα τηλέφωνο στο σημείο όπου βρίσκεται ο υπολογιστής σας ή κοντά σε αυτόν. Μπορεί να σας ζητηθεί να πληκτρολογήσετε μερικές εντολές στο πληκτρολόγιο, να μεταβιβάσετε λεπτομερείς πληροφορίες κατά τις λειτουργίες ή να δοκιμάσετε άλλα πιθανά βήματα αντιμετώπισης προβλημάτων στον ίδιο τον υπολογιστή. Βεβαιωθείτε ότι έχετε διαθέσιμο το υλικό τεκμηρίωσης του υπολογιστή.

Διαγνωστική λίστα ελέγχου

- Ονοματεπώνυμο:
- Ημερομηνία:
- Διεύθυνση:
- Τηλέφωνο:
- Ετικέτα εξυπηρέτησης (γραμμωτός κωδικός στο πίσω ή στο κάτω μέρος του υπολογιστή σας):
- Κωδικός ταχείας εξυπηρέτησης:
- Αριθμός εξουσιοδότησης επιστροφής υλικού (αν παρέχεται από τεχνικό της Υποστήριξης Dell):
- Λειτουργικό σύστημα και έκδοση:
- Συσκευές:
- Κάρτες επέκτασης:
- Είστε συνδεδεμένος σε δίκτυο; Ναι/Όχι
- Δίκτυο, έκδοση και προσαρμογέας δικτύου:
- Προγράμματα και εκδόσεις:

Ανατρέξτε στην τεκμηρίωση του λειτουργικού συστήματος για να προσδιορίσετε το περιεχόμενο των αρχείων εκκίνησης του υπολογιστή. Εάν ο υπολογιστής είναι συνδεδεμένος με εκτυπωτή, εκτυπώστε κάθε αρχείο. Διαφορετικά, καταγράψτε τα περιεχόμενα κάθε αρχείου, προτού τηλεφωνήσετε στην Dell.

- Μήνυμα σφάλματος, κωδικός χαρακτηριστικού τόνου ή κωδικός διαγνωστικών ελέγχων:
- Περιγραφή του προβλήματος και διαδικασίες που εκτελέσατε για την αντιμετώπισή του:

Επικοινωνία με την Dell

Οι πελάτες στις Η.Π.Α. μπορούν να καλέσουν τον αριθμό 800-WWW-DELL (800-999-3355).

 **ΣΗΜΕΙΩΣΗ:** Εάν δεν διαθέτετε ενεργή σύνδεση στο Internet, μπορείτε να βρείτε πληροφορίες επικοινωνίας στο τιμολόγιο αγοράς σας, στο δελτίο αποστολής, το λογαριασμό ή τον κατάλογο προϊόντων της Dell.

Η Dell παρέχει αρκετές επιλογές για υποστήριξη και εξυπηρέτηση μέσω Internet και μέσω τηλεφώνου. Η διαθεσιμότητα ποικίλλει ανάλογα με τη χώρα και το προϊόν, και ορισμένες υπηρεσίες μπορεί να μην είναι διαθέσιμες στην περιοχή σας.

Για να επικοινωνήσετε με την Dell σχετικά με πωλήσεις, τεχνική υποστήριξη ή θέματα εξυπηρέτησης πελατών:

1. Επισκεφτείτε τη διεύθυνση **support.dell.com/contactdell**.
2. Επιλέξτε τη χώρα ή την περιοχή σας.
3. Επιλέξτε την κατάλληλη υπηρεσία ή τον κατάλληλο σύνδεσμο υποστήριξης με βάση τις ανάγκες σας.
4. Επιλέξτε τη μέθοδο που σας εξυπηρετεί για να επικοινωνήσετε με την Dell.

Εύρεση περισσότερων πληροφοριών και πόρων

Εάν θέλετε:

Να κάνετε επανεγκατάσταση του λειτουργικού συστήματος

Να εκτελέσετε ένα διαγνωστικό πρόγραμμα για τον υπολογιστή σας

Να κάνετε επανεγκατάσταση του λογισμικού του συστήματος του φορητού υπολογιστή

Να μάθετε περισσότερα για το λειτουργικό σύστημα και τις δυνατότητες των Microsoft® Windows®

Ανατρέξτε:

στην ενότητα «Μέσο αποκατάστασης συστήματος» στη σελίδα 87

στην ενότητα «Dell Diagnostics» (Διαγνωστικό πρόγραμμα της Dell) στη σελίδα 73

στην ενότητα «My Dell Downloads» (Στοιχεία λήψης της Dell) στη σελίδα 69

στη διεύθυνση support.dell.com

Εάν θέλετε:

Να αναβαθμίσετε τον υπολογιστή σας με νέα ή επιπρόσθετη μνήμη ή με νέα μονάδα σκληρού δίσκου

Να επανατοποθετήσετε ή να αντικαταστήσετε ένα φθαρμένο ή ελαττωματικό εξάρτημα

Ανατρέξτε:

στην ενότητα *Service Manual (Εγχειρίδιο σέρβις)* στη διεύθυνση

support.dell.com/manuals



ΣΗΜΕΙΩΣΗ: Σε ορισμένες χώρες, το άνοιγμα και η αντικατάσταση εξαρτημάτων του υπολογιστή σας μπορεί να καταστήσει την εγγύησή σας άκυρη. Προτού εκτελέσετε εργασίες στο εσωτερικό του υπολογιστή σας, ελέγξτε την εγγύηση και τις πολιτικές επιστροφής.

Εάν θέλετε:

Να βρείτε πληροφορίες σχετικά με βέλτιστες πρακτικές ασφαλείας για τον υπολογιστή σας

Να διαβάσετε πληροφορίες εγγύησης, όρους και προϋποθέσεις (μόνο στις Η.Π.Α.), οδηγίες περί ασφαλείας, πληροφορίες περί κανονισμών, πληροφορίες περί εργονομίας και άδειες χρήσης τελικού χρήστη

Να βρείτε την Ετικέτα εξυπηρέτησης/ τον Κωδικό ταχείας εξυπηρέτησης — Πρέπει να χρησιμοποιήσετε την Ετικέτα εξυπηρέτησης για την ταυτοποίηση του υπολογιστή σας στη διεύθυνση **support.dell.com** ή για την επικοινωνία σας με την τεχνική υποστήριξη

Ανατρέξτε:

στα έγγραφα περί ασφαλείας και κανονισμών που συνοδεύουν τον υπολογιστή και ανατρέξτε την Αρχική σελίδα περί συμμόρφωσης με τους κανονισμούς στη διεύθυνση **www.dell.com/regulatory_compliance**

στο κάτω μέρος του υπολογιστή στο **Κέντρο υποστήριξης της Dell**. Για την εκκίνηση του **Κέντρου υποστήριξης της Dell**, κάντε κλικ στο εικονίδιο  στη γραμμή εργασιών.

Εάν θέλετε:



Να βρείτε προγράμματα οδήγησης και στοιχεία λήψης, αρχεία readme
Να αποκτήσετε πρόσβαση στην τεχνική υποστήριξη και στη βοήθεια προϊόντων
Να ελέγξετε την κατάσταση της παραγγελίας σας για νέες αγορές
Να βρείτε λύσεις και απαντήσεις σε συνήθεις ερωτήσεις
Να βρείτε πληροφορίες για ενημερώσεις της τελευταίας στιγμής σχετικά με τεχνικές αλλαγές στον υπολογιστή ή προχωρημένο τεχνικό υλικό αναφοράς για τεχνικούς ή έμπειρους χρήστες

Ανατρέξτε:

στη διεύθυνση support.dell.com

Προδιαγραφές

Στην ενότητα αυτή παρέχονται πληροφορίες τις οποίες μπορεί να χρειαστείτε κατά την εγκατάσταση, την ενημέρωση προγραμμάτων οδήγησης και την αναβάθμιση του υπολογιστή σας.

-  **ΣΗΜΕΙΩΣΗ:** Οι προσφορές μπορεί να διαφέρουν κατά περιοχή. Για περισσότερες πληροφορίες σχετικά με τη ρύθμιση παραμέτρων του υπολογιστή, κάντε κλικ στα στοιχεία **Start (Έναρξη)**  → **Help and Support (Βοήθεια και Υποστήριξη)** και επιλέξτε τη δυνατότητα προβολής πληροφοριών για τον υπολογιστή.

Μοντέλο υπολογιστή

Dell™ Inspiron™ N7010

Επεξεργαστής

Τύπος	Intel® Core™ i3 Intel Core i5 Intel Pentium®
-------	--

Chipset συστήματος

Τύπος	Mobile Intel 5 series express chipset HM57
-------	---

Μνήμη συστήματος

Θύρα μονάδας μνήμης	δύο θύρες SODIMM προσβάσιμες από το χρήστη
------------------------	--

Μνήμη συστήματος

Χωρητικότητα μονάδων μνήμης	1 GB, 2 GB και 4 GB
--------------------------------	---------------------

Δυνατότητες διαμόρφωσης μνήμης	2 GB, 3 GB, 4 GB, 5 GB, 6 GB και 8 GB
--------------------------------------	--

Τύπος μνήμης	1333 MHz SODIMM DDR3
--------------	-------------------------



ΣΗΜΕΙΩΣΗ: Για οδηγίες σχετικά με την αναβάθμιση μνήμης, ανατρέξτε στην ενότητα *Service Manual* (Εγχειρίδιο σέρβις) στη διεύθυνση support.dell.com/manuals.

Προδιαγραφές

Θύρες

Ήχος	μία θύρα μικροφώνου, μία θύρα στερεοφωνικών ακουστικών/ ηχείων και μία θύρα αναλογικού μικροφώνου
Κάρτα Mini-Card	μία υποδοχή Mini-Card μισού μεγέθους
Θύρα HDMI	μία υποδοχή 19 ακίδων
Προσαρμογέας δικτύου	μία υποδοχή RJ45

Θύρες

USB	τρεις θύρες των 4 ακίδων, συμβατές με USB 2.0
VGA	μία υποδοχή 15 οπών
eSATA	μία υποδοχή συνδυασμού επτά ακίδων/τεσσάρων ακίδων eSATA/USB με έξοδο 5V/1.5A
Μονάδα ανάγνωσης κάρτας μέσων	μία υποδοχή 7 σε 1

Μονάδα ανάγνωσης κάρτας μέσων

Υποστηριζόμενες κάρτες	Κάρτα μνήμης Secure Digital (SD) Κάρτα Secure Digital υψηλής χωρητικότητας (SDHC) Memory Stick Memory Stick PRO Κάρτα πολυμέσων (MMC) Κάρτα πολυμέσων Plus (MMC+) Κάρτα xD-Picture
------------------------	--

Επικοινωνίες

Μόντεμ (προαιρετικό)	εξωτερικό μόντεμ V.92 56K USB
----------------------	-------------------------------

Επικοινωνίες

Προσαρμογέας δικτύου	τοπικό δίκτυο (LAN) 10/100 Ethernet πάνω στην πλακέτα συστήματος
Ασύρματες	WLAN Wi-Fi g/gn/agn, WiMax/Wi-Fi agn, Ασύρματο Bluetooth® Τεχνολογία, WWAN

Ήχος

Ελεγκτής ήχου	Realtek ALC269Q-GR
Ηχείο	ηχεία 2 x 2 watt
Στοιχεία ελέγχου έντασης ήχου	μενού προγράμματος λογισμικού και στοιχεία ελέγχου μέσω

Βίντεο

Ξεχωριστές
κάρτες

Ελεγκτής
βίντεο AMD™ ATI Mobility
Radeon™ HD 5470

Μνήμη
βίντεο DDR3 1 GB

UMA

Ελεγκτής
βίντεο Intel HD Graphics

Μνήμη
βίντεο έως 1,7 GB κοινής
μνήμης

Κάμερα

Εικονοστοιχεία
(Pixel) 1,3 megapixel

Ανάλυση βίντεο 640 x 480 στα 30 fps
(μέγιστη)

Πληκτρολόγιο

Αριθμός
πλήκτρων 102 (Η.Π.Α.
και Καναδάς),
103 (Ευρώπη),
106 (Ιαπωνία), 105
(Βραζιλία)

Επιφάνεια αφής

Ανάλυση θέσης X/Y (λειτουργία πίνακα γραφικών)	240 cpi
Πλάτος	ενεργή περιοχή αισθητήρα 91,6 mm (3,60")
Ύψος	46,6 mm (1,83") ορθογώνια

Οθόνη

Τύπος	17,3" HD+ WLED με TrueLife
Διαστάσεις	
Ύψος	214,81 mm (8,46")
Πλάτος	381,88 mm (15,03")
Διαγώνιος	439,42 mm (17,3")
Μέγιστη ανάλυση	1600 x 900
Ρυθμός ανανέωσης	60 Hz
Γωνία λειτουργίας	0° (κλειστή) έως 140°
Οριζόντια γωνία προβολής	40/40
Κατακόρυφη γωνία προβολής	15/30 (H/L)
Βήμα εικονοστοιχείων	0,252 x 0,252 mm

Μπαταρία

Τύπος και διαστάσεις

«Έξυπνη» μπαταρία ιόντων λιθίου 9 στοιχείων

Ύψος 22,80 mm (0,90")

Πλάτος 214 mm (8,43")

Βάθος 78,76 mm (3,10")

Βάρος 0,52 kg (1,15 lb)

«Έξυπνη» μπαταρία ιόντων λιθίου 6 στοιχείων

Ύψος 22,80 mm (0,90")

Πλάτος 214 mm (8,43")

Βάθος 57,64 mm (2,27")

Βάρος 0,34 kg (0,75 lb)

Μπαταρία

Τάση λειτουργίας 11,1 VDC (6/9 στοιχείων)

Χρόνος φόρτισης (κατά προσέγγιση): 4 ώρες (όταν ο υπολογιστής είναι κλειστός)

Χρόνος λειτουργίας Ο χρόνος λειτουργίας της μπαταρίας ποικίλλει ανάλογα με τις συνθήκες λειτουργίας.

Δισκοειδής μπαταρία CR-2032

Μετασχηματιστής AC

 **ΣΗΜΕΙΩΣΗ:** Χρησιμοποιείτε μόνο μετασχηματιστές AC κατάλληλους για τον υπολογιστή σας. Ανατρέξτε στις πληροφορίες ασφαλείας που συνοδεύουν τον υπολογιστή σας.

Τάση εισόδου 100–240 VAC

Ρεύμα εισόδου (μέγιστο) 1,7 A

Συχνότητα εισόδου 50–60 Hz

Ισχύς εξόδου 65 W ή 90 W

Ρεύμα εξόδου

65 W 3,34 A (συνεχής)

90 W 4,62 A (συνεχής)

Μετασχηματιστής AC

Ονομαστική τάση εξόδου 19,5 +/- 1 VDC

Εύρος θερμοκρασίας

Κατά τη λειτουργία 0° έως 40°C
(32° έως 104°F)

Αποθήκευση -40° έως 70°C
(-40° έως 158°F)

Φυσικά χαρακτηριστικά

Ύψος	31,4 mm έως 35 mm (1,23" έως 1,37")
Πλάτος	423,0 mm (16,65")
Βάθος	287,0 mm (11,30")
Βάρος (με μπαταρία 6 στοιχείων):	με δυνατότητα διαμόρφωσης σε λιγότερο από 3,15 kg (6,94 lb)

Συνθήκες λειτουργίας υπολογιστή

Εύρος θερμοκρασίας

Κατά τη λειτουργία	0° έως 35°C (32° έως 95°F)
Αποθήκευση	-40° έως 65°C (-40° έως 149°F)

Σχετική υγρασία (μέγιστη)

Κατά τη λειτουργία	10% έως 90% (χωρίς συμπύκνωση υδρατμών)
Αποθήκευση	5% έως 95% (χωρίς συμπύκνωση υδρατμών)

Συνθήκες λειτουργίας υπολογιστή

Μέγιστη δόνηση (με χρήση τυχαίου φάσματος δόνησης που προσομοιώνει το περιβάλλον του χρήστη)

Κατά τη λειτουργία 0,66 GRMS

Εκτός λειτουργίας 1,30 GRMS

Συνθήκες λειτουργίας υπολογιστή

Μέγιστοι κραδασμοί (κατά τη λειτουργία — μετρημένοι με την εκτέλεση της λειτουργίας Dell Diagnostics στη μονάδα σκληρού δίσκου και μισό ημιτονοειδή παλμό διάρκειας 2 ms.

Εκτός λειτουργίας — μετρημένοι με την κεφαλή του σκληρού δίσκου σταματημένη και μισό ημιτονοειδή παλμό διάρκειας 2 ms)

Κατά τη λειτουργία 110 G

Εκτός λειτουργίας 160 G

Παράρτημα

Γνωστοποίηση της Macrovision για το προϊόν

Το προϊόν αυτό ενσωματώνει τεχνολογία προστασίας των πνευματικών δικαιωμάτων, η οποία έχει κατοχυρωθεί μέσω αξιώσεων μεθόδων ορισμένων διπλωμάτων ευρεσιτεχνίας των Η.Π.Α. και άλλων πνευματικών δικαιωμάτων στην κυριότητα της Macrovision Corporation και τρίτων. Η χρήση αυτής της τεχνολογίας προστασίας πνευματικών δικαιωμάτων πρέπει να είναι εξουσιοδοτημένη από τη Macrovision Corporation και προορίζεται για χρήσεις οικιακής και άλλης περιορισμένης προβολής, εκτός αν υπάρχει διαφορετική εξουσιοδότηση από τη Macrovision. Απαγορεύεται η ανάστροφη μηχανίκευση ή η αποσυναρμολόγηση.

Πληροφορίες για το επίσημο πρότυπο του Μεξικού (NOM) (μόνο για το Μεξικό)

Οι παρακάτω πληροφορίες παρέχονται για τις συσκευές που περιγράφονται στο παρόν έγγραφο σύμφωνα με τις προδιαγραφές των επίσημων προτύπων του Μεξικού (NOM):

Εισαγωγέας:

Dell México S.A. de C.V.

Paseo de la Reforma 2620 - Flat 11°

Col. Lomas Altas

11950 México, D.F.

Αριθμός μοντέλου

κατά τους κανονισμούς	Τάση λειτουργίας	Συχνότητα	Κατανάλωση ρεύματος	Τάση εξόδου	Ένταση εξόδου
P08E	100–240 VAC	50–60 Hz	1,5/1,6/1,7 A	19,5 VDC	3,34/4,62 A

Για λεπτομέρειες, διαβάστε τις πληροφορίες ασφαλείας που συνόδευαν τον υπολογιστή.

Για πρόσθετες πληροφορίες σχετικά με τις καλύτερες πρακτικές ασφαλείας, ανατρέξτε στη σελίδα σχετικά με τη συμμόρφωση με τους κανονισμούς, στη διεύθυνση www.dell.com/regulatory_compliance.

Ευρετήριο

D

Dell Diagnostics **73**

Dell Factory Image Restore **88**

DVD, αναπαραγωγή και δημιουργία **53**

H

HDMI

 σύνδεση **31**

I

ISP

 πάροχος υπηρεσιών Internet **22**

U

USB **31, 33**

V

VGA

 σύνδεση **33**

A

ακουστικά, σύνδεση **31**

αναπαραγωγή CD/DVD **46**

αποστολή προϊόντων

 για επισκευή ή επιστροφή **99**

ασύρματη λειτουργία

 σύνδεση δικτύου **59**

B

βοήθεια

 βοήθεια και υποστήριξη **92**

Δ

διευθύνσεις e-mail υποστήριξης **95**

διεύθυνση e-mail

για τεχνική υποστήριξη **95**

δυνατότητες λογισμικού **52**

Ε

ενδεικτικές λυχνίες
λειτουργίας/μπαταρίας **35**

ενδεικτική λυχνία μπαταρίας **36**

ενσύρματο δίκτυο

καλώδιο δικτύου, σύνδεση **10**

ένταση ήχου **45**

εξαερισμός, διασφάλιση **7**

επαναφορά δεδομένων **54**

επαναφορά εργοστασιακής εικόνας
συστήματος **88**

Επικοινωνία με την Dell μέσω
Διαδικτύου **102**

επίλυση προβλημάτων **57**

εύρεση περισσότερων πληροφοριών **104**

Z

ζημία, αποφυγή πρόκλησης **8**

H

ήχος

σύνδεση **31**

I

ιστότοποι υποστήριξης

σε ολόκληρο τον κόσμο **95**

K

κάμερα **49**

κάρτα SIM **15**

Κέντρο υποστήριξης Dell **67**

κινήσεις στην επιφάνεια αφής **41**

M

μετασχηματιστής AC

 σύνδεση **9**

μηνύματα συστήματος **70**

μικρόφωνο

 εξωτερική σύνδεση **31**

μονάδα οπτικού δίσκου **29**

Π

προβλήματα λογισμικού **63**

προβλήματα μνήμης **62**

προγράμματα οδήγησης και στοιχεία
λήψης **107**

προδιαγραφές **108**

P

ροή αέρα

 ασφάλεια υπολογιστή **7**

ρύθμιση, προτού ξεκινήσετε **7**

Σ

σύνδεση

 καλώδιο δικτύου **10**

 μετασχηματιστής AC **9**

 στο Internet **22**

σύνδεση FTP, ανώνυμη **96**

Σύνδεση δικτύου

 επιδιόρθωση **59**

σύνδεση στο Internet **22**

συσκευή ανάγνωσης καρτών μέσων **31**

Υ

υπολογιστής

 δυνατότητες **53**

 ρύθμιση **7**

Εκτύπωση στην Πολωνία

www.dell.com | support.dell.com



0W7TFJA03